

FENCING TIMES

Deutschland, Österreich, Schweiz

2024, Ausgabe 12



Holler weiht
neues Werk ein

Bierchen?
Zaubier!

Neue
Sichtschutzlamellen
von Betafence

Locinox präsentiert
Torschließer und -Öffner in einem



Premium Schiebetor

Das produktzertifizierte (TÜV Süd) BALU-Schiebetor Premium aus Aluminium überzeugt durch eine erstklassige Verarbeitung. Mit ihrer herausragenden Stabilität bieten sie Sicherheit für Ihr Grundstück und zuverlässigen Schutz der Privatsphäre.



Ein Bär von einem Tor

Die Marke BALU steht für hochwertige Verarbeitung, anspruchsvolles Design und optimale Fertigungsprozesse. Unsere Dreh- und Schiebetore, Schranken, Drehkreuze und Zäune werden zu 100% auf Ihre persönlichen Wünsche angepasst.



Jetzt individuell konfigurieren

Mit unserem Konfigurator können Sie unsere Schiebetore online individuell nach Ihren Wünschen zusammenstellen.

Scannen Sie einfach den QR-Code und konfigurieren Sie Ihr Premium Schiebetor.

BALU Tore GmbH

Dietrich-Borggreve-Straße 24
49828 Neuenhaus

(+49) 5941 / 20 566 10

info@balu-tore.de

 /balutore |  /balu.tore

ZAUNBAUMEISTERSCHAFT
PRESENTED BY
FENCING TIMES

ZAUNBAU MEISTER SCHAFT 7.-8. SEPTEMBER 2024

SAVE
THE
DATE

ORT

Wensdorf
bei Miltenberg (DE)

AGENDA

SAMSTAG

- Training
- Ausscheidungsläufe
- Zaunbau-Party

SONNTAG

- Meisterschaft
- Unterhaltung für gross und klein

Multibox

Bequemer Empfang von Paketen



Entdecken Sie die vielfältigen Möglichkeiten Ihres privaten Paketautomaten - MultiBox!

Genießen Sie die Möglichkeiten des E-Commerce, bestellen Sie bequem per Hauslieferung und erhalten Sie Ihre Pakete auf die bequemste Weise. Ein einzigartiger funktioneller Zaunpfosten mit integriertem Briefkasten, Videosprechanlage oder Codeschalter.



Generierung von
einmaligen Codes



Maximale
Paketgröße
19x38x64 cm



Bedienung über
ein Smartphone

Torriegel, Schlösser und Scharniere denen am meisten vertraut wird



Griffe für Sichtschutz- und Sicherheitstore, die von zwei Seiten schließen. Hergestellt aus Polymer und rostfreiem Stahl in Industriequalität. Sehr flexibel einstellbar. Rosten nicht, sacken nicht ab, verformen sich nicht, färben nicht ab.



Selbstschließende Scharniere für Holz- oder Kunststoffstore. Einfach zu installieren und einzustellen. Auch die Schließgeschwindigkeit. Geeignet für Anwendungen mit intensiver Nutzung und kindersicher.



Erhalte einen **kostenlosen** Torgriff zu deiner ersten Bestellung*

* Referenz FT23



Jetzt verfügbar. Nimm Kontakt mit unserem Team auf

UK +44 (0) 1342 327280

NL +31 (0) 30 291 98 47

enquiries@ddtechglobal.co.uk

www.ddtech.com

Die Garantiebedingungen variieren je nach Anwendung und Nutzung des Tores. Alle Einzelheiten zur Garantie findest du auf der D&D-Website.

Das größte Ar***L*ch der Welt

Zaunbauer verstehen sich gut. Sie haben das Handwerk oft durch die gleiche, harte Schule gelernt – durch viel Hinfallen und wieder Aufstehen. Das schafft ein Band. Wenn auf der Party eines Herstellers oder eines Branchenverbands einige Zaunbauer am selben Tisch sitzen, haben sie viel Spaß miteinander. Sie geben sich gegenseitig Runden aus, erzählen tolle Geschichten und lachen viel. Wir waren schon auf vielen dieser Partys und haben immer eine Woche gebraucht, um uns zu erholen, denn der Spass geht so lange, bis der ganze Schnaps weg ist, wenn es schon lange nach Sonnenaufgang ist.

Aber es gibt einige Bedingungen für diese Geselligkeit. Denn Zaunbauer mögen sich nur, wenn sie sehr weit voneinander entfernt wohnen oder ein sehr unterschiedliches Klientel haben. Die direkten Konkurrenten in der Region machen einen großen Bogen umeinander und haben Schimpfworte füreinander, die in keinem Wörterbuch stehen.

*“Kennst du Jansen Zaunbauer? Das ist ein Amateur. Der montiert den kompletten Zaun in frischen Beton und stützt ihn mit Latten und Brettern. Der Trottel. Den kann man wirklich nicht ernst nehmen. Und Peters, dieser fiese, dreckige Ar***, mit dem will ich auch nichts zu tun haben. Das war mal mein Monteur. Erst hat er sich von mir beibringen lassen, wie es geht, und dann hat er plötzlich angefangen, für sich selbst zu arbeiten. Jetzt erzählt er allen Kunden, dass er besser ist. Aber das ist gar nicht möglich, denn ich habe 30 Jahre mehr Erfahrung als er. Und dann haben wir noch Meier. Das ist wirklich das größte Ar***L*ch, das auf zwei Beinen auf dieser Erde läuft. Weißt du, was der gemacht hat? Er hat mir einen Job in MEINER Stadt weggenommen, wo er nichts zu suchen hat, an der verkehrsreichsten Straße in einer schönen, gut sichtbaren Lage, und hat ein*

unglaublich großes Namensschild drangehängt. Oh, und ich habe dir noch gar nicht von Müller erzählt. Das ist ein so ein linker Typ. Wenn ich den jemals vor mein Auto bekomme, gebe ich Vollgas. Der hat irgendwie einen Architekten überzeugt – er muss ihn bestochen haben –, dass er sein eigenes System in die Ausschreibungen meines größten Kunden aufnimmt.”

Es ist immer irgendetwas. Peters ist zu aggressiv mit dem Marketing und Jansens Monteure grüßen nie zurück, wenn du ihnen zuwinkst. Manchmal sind Zaunbauer sauer auf einen Kollegen, weil er vor 17 Jahren, als die Firma noch seinem Vater gehörte, einmal kam, um sich eine Rolle Maschendraht auszuleihen, und im Gegenzug eine Rolle von einem anderen Hersteller zurückbrachte – der natürlich Maschendraht von viel schlechterer Qualität herstellt als die Fabrik, von der sie ihren eigenen Maschendraht kaufen. Der Schuft.

Wenn du Zaunbauer so über ihre Konkurrenten reden hörst, denkst du im ersten Moment: *“Meine Güte, arbeiten wir in einer so unsportlichen Branche?”* Aber wir verstehen sehr gut, woher all dieser Neid – und manchmal auch purer Hass – kommt. Die Geschäftswelt ist kein Sonntagnachmittags-Fußballspiel unter Amateuren. Die Geschäftswelt ist kalt, kühl und hart, und wenn du in einer ziemlich primitiven und unregulierten Branche wie der unseren Geschäfte machen musst, macht das die Sache noch schwieriger. Auf dem Fußballplatz führt ein etwas zu harter Stoß gegen die Schulter höchstens zu einer Prellung, während bei uns ein kleiner Stoß von einem Konkurrenten mehrere tausend Euro kosten kann. Ganz zu schweigen von den großen Schubsern und Tacklings. Die machst du nicht mit einem Klaps auf die Schulter und einem Bier nach dem Spiel wieder wett.





Gleichzeitig ist es aber auch sehr schade. Immer wenn wir mit Zaunbauern aus verschiedenen Regionen und manchmal sogar verschiedenen Ländern am Tisch sitzen und sehen, wie sie gemeinsam den größten Spaß haben, fragen wir uns, warum das nicht auch regional möglich ist. Es hätte viele Vorteile, wenn du dich mit den Zaunbauern in deiner eigenen Region gut verstehst.

Ihr könnt euch gegenseitig für die Aufträge empfehlen, die ihr selbst nicht übernehmen könnt oder wollt. Ihr könnt euch gegenseitig Montageteams ausleihen, wenn ein großer Auftrag schnell erledigt werden muss. Ihr könnt gemeinsam einkaufen, um euer Volumen zu bündeln und einen besseren Preis zu erzielen. Wenn das alles gut läuft und das Vertrauen wächst, könnt ihr euch irgendwann zusammensetzen und überlegen, wie ihr euch gegenseitig helfen könnt (natürlich innerhalb der Grenzen des Kartellrechts), um das Preisniveau in eurer Region etwas anzuheben oder die Großkunden des anderen zu schützen. Oder du könntest mit zwei oder drei anderen eine Elektroservicefirma gründen, für die du alleine nie genug Arbeit hättest. Es würde schon allein deshalb Sinn machen, weil es viel einfacher ist, sich gegenseitig eine Kiste mit Schrauben oder ein paar Halterungen zu leihen: Gemeinsam ist man immer stärker als allein.

Um das zu erreichen, brauchen wir Toleranz und Akzeptanz. Jeder hat zu kämpfen. Jeder rackert sich ab. In schlechten Zeiten schuftet jeder, um Aufträge zu bekommen, in guten Zeiten schuftet jeder, um Personal zu finden und um die Lieferzeiten akzeptabel zu halten. Und kaum jemand in unserer Branche hat dafür extra studiert, der Großteil der Wettbewerber

lernt genauso durch Hinfallen und Aufstehen wie du. Und jeder Konkurrent steckt manchmal (oder regelmäßig) in der Klemme und macht dann seltsame – manchmal unsportliche – Spielzüge. Aber sobald du erkennst, dass das Fußballspiel, das du dachtest zu spielen, in Wirklichkeit ein Rugbyspiel ist, fällt es dir leichter, die harten Schubereien und Tacklings als Teil des Spiels zu sehen und die Zaunbauer-Kollegen als Mitspieler und nicht als %&#\$\$.

Heb ruhig die Hand zur Begrüßung, wenn du einen Kollegen siehst, den du bis gestern für einen %&#\$\$ gehalten hast, weil er dir in der (manchmal weit zurückliegenden) Vergangenheit ein paar Mal einen Stoß gegen die Schulter verpasst hat. Und beim nächsten Mal wieder. Nach etwa drei oder vier Mal grüßt dieser Kollege zurück. Dann triffst du ihn einmal an einer Tankstelle, ihr unterhaltet euch fünf Minuten lang – und es stellt sich heraus, dass er vielleicht doch nicht so ein Idiot ist, wie du dachtest. Ehe du dich versiehst, trinkt ihr nach dem Spiel ein Bier zusammen. ■



HOLLER

TORE - ZÄUNE - ANTRIEBE

VERTRAUEN SIE NUR
DEM ORIGINAL

HOLLER PRO Schiebetor ECO

Zuverlässige Lösungen für Perimeter- und Objektschutz

Umfangreiches Standardprogramm und individuelle Torlösungen aus Aluminium bis 25 m Breite und 5 m Höhe

ÖSTERREICH



Werk
Produktion

Holler Tore GmbH
Dorfstraße 31
8435 WAGNA

Tel. +43 3452 86031-0
mail@holler-tore.at
www.holler-tore.at

DEUTSCHLAND



Holler Tore Deutschland GmbH
Parsberger Straße 9
92355 VELBURG

Tel. +49 9492 8954600
mail@holler-tore.de
www.holler-tore.de

SCHWEIZ



Holler Tore Schweiz AG
Obere Au 4 / Rosental
9545 WÄNGI

Tel. +41 71 558 47 47
office@holler-tore.ch
www.holler-tore.ch

BENELUX



Holler Benelux B.V.
Kerkstraat 15
4126RR HEI EN BOEICOP

Tel. +31 6 27 42 53 47
info@holler-benelux.nl
www.holler-benelux.nl

POLEN



Holler Polska Sp. z o.o.
Szarych Szeregów 2
33-100 TARNÓW

Tel. +48 733 791 167
info@holler.pl
www.holler.pl

SLOWENIEN



Holler, vrata in ograjni
sistemi d.o.o.
Ukmarjeva ulica 4
1000 LJUBLJANA

Tel. +38 641 973 679
prodaja@holler.si
www.holler.si

ITALIEN



Holler Italia SRL
Viale Vittorio E. n.51/2
31029 VITTORIO VENETO (TV)

Tel. +39 0438 1693620
info@holler-italia.it
www.holler-italia.it

RUMÄNIEN



Holler România
Str. Ciucaș 14
505800 ZĂRNEȘTI,
BRAȘOV

Tel. +40 734350987
contact@holler.ro
www.holler.ro

FRANKREICH



Holler France
2 Hameau de Coursouris
02220 SERCHES

Tel. +33 7 89 35 53 25
info@holler-france.fr
www.holler-france.fr

Wie liest du Fencing Times?



KOSTENLOS DIGITAL IMMER GRATIS

Digitale Abonnements sind kostenlos. Melde dich einfach mit deiner E-Mail-Adresse an und wir benachrichtigen dich, sobald eine neue Ausgabe verfügbar ist.

KOSTENLOSE DRUCKAUSGABE EINE PRO FIRMA

Jede Zaunbaufirma in  hat Anspruch auf ein kostenloses Druck-Abonnement von Fencing Times. Du hast dein kostenloses Exemplar noch nicht erhalten? Lass es uns wissen und wir kümmern uns darum.



FAN-ABO FÜR UNTERSTÜTZER

Streitet euch nicht darum, wer zuerst liest. Bestelle einfach so viele Exemplare, wie du möchtest, in deiner eigenen Sprache, ab 12,50 € pro Monat.

Und nebenbei hilft uns dein Abonnement, noch mehr und noch bessere Inhalte zu erstellen.

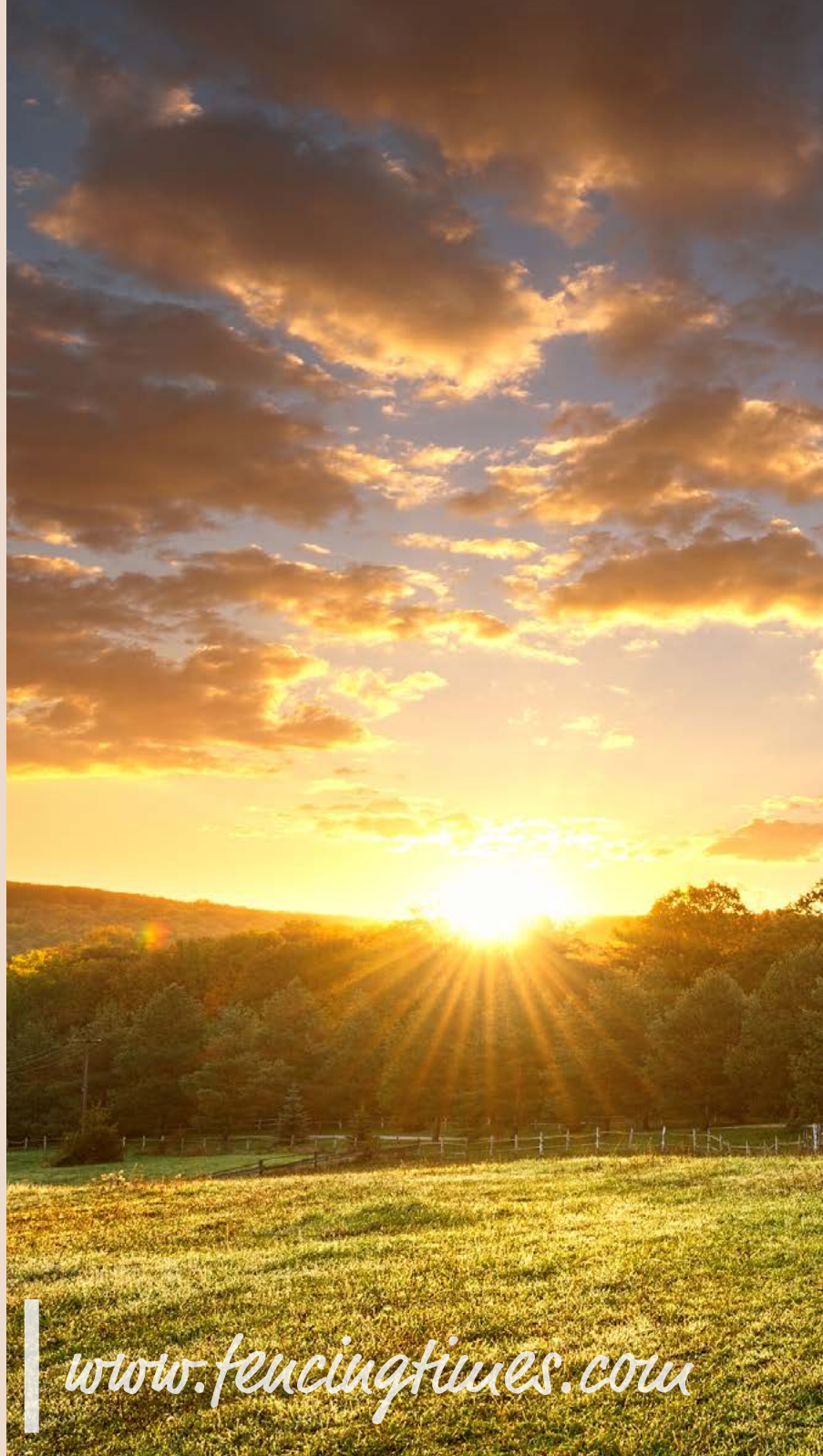

www.fencingtimes.com

Fencing Times

TEAM:

Herausgeber: Rembrandt Happel
Editors: Carla Pritchard & Rembrandt Happel
Design & Organisation: Janina Gembler
News Room & Campaigns: Kristina Khomeenko
Translations: Kelly Atkinson, Janina Gembler, Pascale de Mari & James Duncan

AUFLAGE:

Fencing Times wird digital und gedruckt veröffentlicht. Mehr als 17.000 Leser in 7000 Firmen in Belgien, Deutschland, Frankreich, Großbritannien, Irland, Luxemburg, den Niederlanden, Österreich und der Schweiz lesen Fencing Times in ihrer eigenen Sprache. Eine zusätzliche internationale, englischsprachige Ausgabe geht an Leser in ganz Europa.

URHEBERRECHT:

Die Weiterverbreitung und Weitergabe einzelner Artikel oder der gesamten Ausgabe an Dritte ist ausdrücklich erlaubt und sehr erwünscht. Wir senden dir dafür gerne die Originaldateien zu, wenn du es wünschst. Es ist nicht erlaubt, Artikel oder Teile von Artikeln zu kopieren, ohne die Quelle zu nennen und so zu tun, als sei es dein eigener Inhalt.

KLEINGEDRUCKTES:

Dieses Magazin wird mit größter Sorgfalt zusammengestellt. Dennoch können wir keine Garantie für die Vollständigkeit, Richtigkeit oder Genauigkeit der Informationen übernehmen. Aus den in diesem Magazin enthaltenen Angaben können keine Rechte abgeleitet werden. Die in dieser Ausgabe geäußerten Meinungen sind nicht notwendigerweise die persönlichen Meinungen der Redaktion oder des Herausgebers.

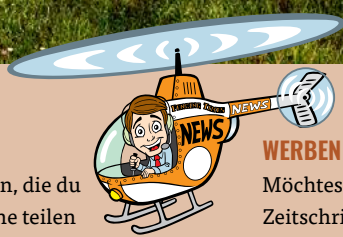

KONTAKT:

Fencing Times GmbH
Auf der Schanz 77
47652 Weeze, Deutschland
E-Mail: team@fencingtimes.com
Telefon:  +49 2823 9453014
 +31 85 2088447
 +44 1227 919552

SCHICK UNS NEWS

Hast du Neuigkeiten, die du mit der Zaunbranche teilen möchtest? Schicke sie uns per Mail an team@fencingtimes.com oder ruf an unter +49 2823 9453014. Redaktionelle Artikel sind immer gratis, wir berechnen nie etwas dafür.

WERBEN

Möchtest du in der schönsten Zeitschrift der Zaunbranche werben und deinen Namen bei allen Zaunbauern bekannt machen? Ruf an unter +49 2823 9453014 oder schreibe eine Mail an team@fencingtimes.com und wir erzählen dir alles darüber.



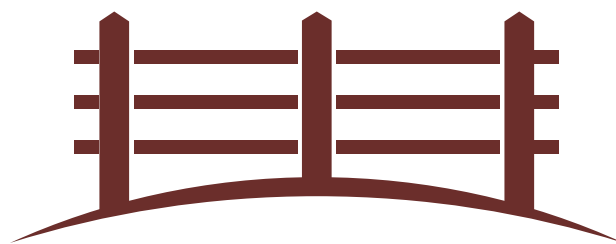

IN DIESER FENCING TIMES:

Vom Herausgeber:

Das größte Ar***L*ch der Welt	6
-------------------------------------	---

Von unseren Lesern:

Fence Post	15
Foto des Monats	18
Livias Zaunfotos	76

News von den Lieferanten:

Fachverband Drahtzaun trifft sich in Wien	22
Nemtek europäische Niederlassung in den Niederlanden	25
Neuer Eigentümer für Sesampoort	29
Zaunteam Konferenz in Dresden	33
Bierchen? Zaunbier!	37
Neue Serie Duofuse Sichtschutz-Gartenzäune von Plastivan	42
Holden produziert Fence Repair Tool ab jetzt in England	46
Screeno Line neue Verbundstoff-Lamellen von Betafence	49
AES erweitert i-Gate-Serie um eine WiFi-Version	54
Krapp organisiert Hausmesse in Bochum	56
Holler weiht neues Werk ein	60
Locinox präsentiert Torschließer und -öffner in einem	71

Außerdem

Gewinne einen Grill mit Fencing Times	20
Zaunbaumeisterschaften dieses Jahr in Wenschkorf	53
Fences in the News	79

Motorisierter Torschließer für Personendrehtore

VENUS



VIP, wohin Sie auch gehen

- ✓ Plug-and-Play-Installation
- ✓ Konform mit Niedrigenergiestandards
- ✓ Nicht selbsthemmender, reversierbarer Motor
- ✓ Quick-fix-Befestigung

Kontaktiere uns



www.locinox.com



HQ: +32 56 77 27 66
CEE: +48 71 758 21 00



info@locinox.com



Scannen für mehr
Informationen



brix-Kunden haben es gut ... sie kaufen **das ORIGINAL**



AUS ALUMINIUM: Flügel- und Schiebetore, Zäune, Sichtschutz & Geländersysteme

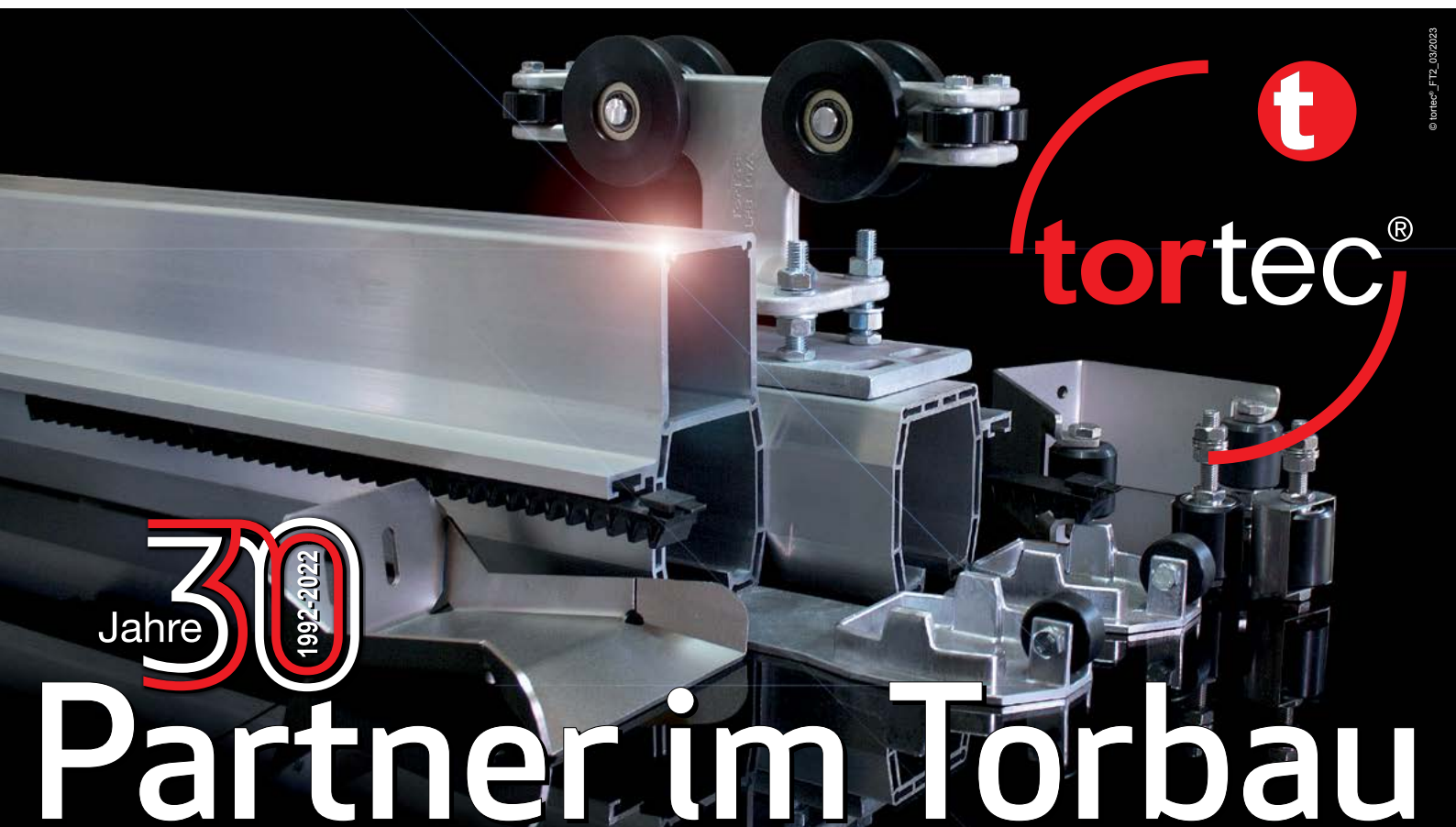

Jahre **30** 1992-2022

Partner im Torbau

FENCE POST



Thomas@Pajas

Thomas Genzsch von Pajas Metall aus Jena war in Oslo, wo in den Wochen vor Weihnachten mitten im Stadtzentrum, zwischen dem Königspalast und dem Hauptbahnhof, ein riesiger Weihnachtsmarkt stattfindet. Hier gibt es ein Riesenrad, zahlreiche Stände und eine komplette Eislaufbahn. Im vorderen Bereich sieht es, vor allem abends, sehr romantisch und gemütlich aus. Thomas schaute sich tagsüber auch die hintere Seite an und stieß dabei auf dieses hochmoderne mobile Schiebtor. "If it works, it ain't stupid," sagen die Amerikaner dann. Danke für das Foto, Thomas!

fencepost@fencingtimes.com

Hast du einen Tipp für uns? Oder hast du etwas Lustiges erlebt, das du gerne mit dem Markt teilen würdest? Hast du einen schönen Zaun oder ein schönes Tor gesehen? Oder vielleicht einen wirklich hässlichen Zaun, von dem du ein schönes Foto gemacht hast? Lass es uns wissen und teile es mit deinen Kollegen aus der Branche.



Constantin@Bayer

Noch mehr Winterfotos, obwohl die Temperatur schon sommerlich ist, während wir dies schreiben. Constantin Bayer von Bayer Tor- & Zaunsysteme aus Schnelldorf, einer Stadt zwischen Nürnberg und Stuttgart, war zum Skifahren im Zillertal in Tirol und stieß dort auf diesen Zaun aus Skiern, der die Terrasse einer Skihütte umgibt. Tolle Fotos, Constantin! Schöner Zaun und eine tolle Aussicht – was will ein Zaunbauer mehr im Urlaub? Danke für die Einsendung.



Nick@Ruigrok

Nick Kroone von Ruigrok Hekwerk aus Almere hat zwei Schiebetore mit Elektro- und Detektionsdraht um ein Lagerhaus in Hulst, an der belgisch-niederländischen Grenze, montiert. Schönes Bild, Nick! Danke für die Einsendung.

Alexander@BZH

Alexander Seybold von BZH Balkone & Zäune aus Köngen bei Stuttgart stieß bei einem Spaziergang durch die Weinberge in seiner Umgebung auf dieses Holztor für Menschen mit einer Größe von bis zu einem Meter sechzig (oder sieht es nur so aus?). "Ich werde diesen Sommer noch einmal vorbeischauen, um zu sehen, wie es in voller Blüte aussieht," schrieb er dazu. Schickst du uns dann auch das Foto davon? Wir sind neugierig.

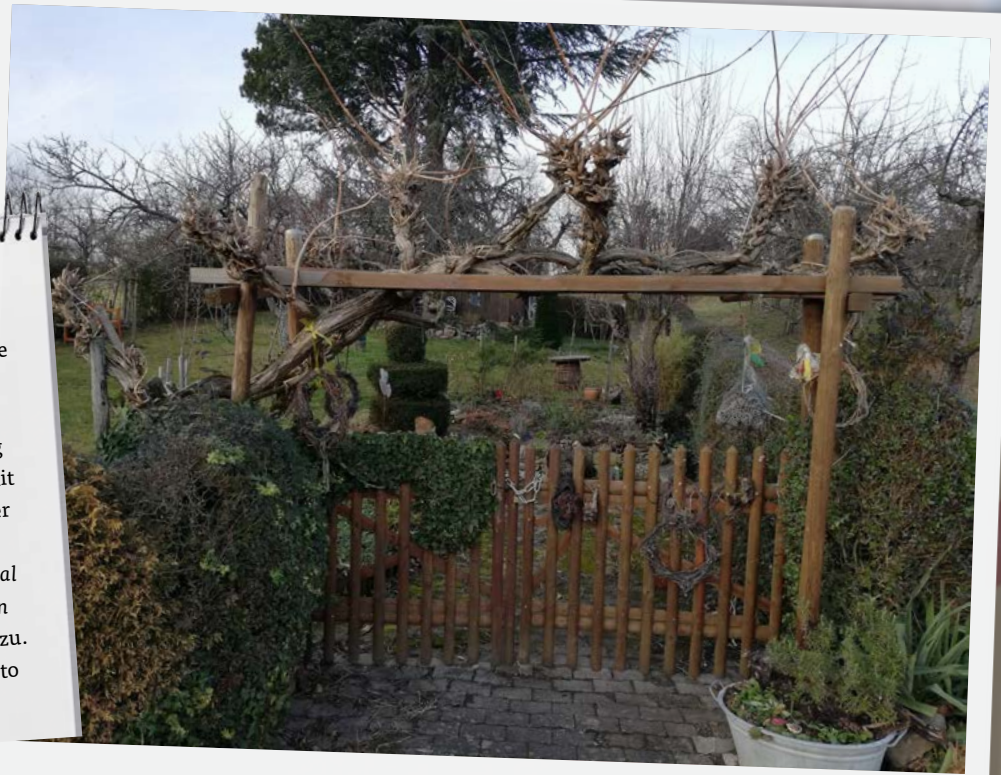

Folge uns auch online

LinkedIn: <https://www.linkedin.com/company/fencing-times/>

Facebook: <https://www.facebook.com/fencingtimes>

Instagram: https://www.instagram.com/fencing_times/

Foto des Monats



Gerwolt Westhuis von Cronquels Designhekwerk aus Sint Janslooster schickte uns dieses Foto eines ungewöhnlichen Zauns an einem Kanal, mit einem schönen Hintergrund und bei Sonnenuntergang aufgenommen. Tolles Foto, Gerwolt! Das Locinox-Bauradio ist diesen Monat für dich!

Möchtest du auch ein Baustellenradio gewinnen? Scrolle einfach durch die Fotos auf deinem Handy und schicke uns deine besten Zaunfotos. Damit tust du deinen Zaunkollegen einen großen Gefallen!



Gewinne einen Grill mit Fencing Times

Um dieses großartige Magazin zu promoten, sind wir auf der Suche nach Fotos von Lesern, die lesen. Lesende Zaunbauerleser, sozusagen. Wo du liest, spielt keine Rolle: An deinem Schreibtisch, im Lager zwischen den Schrauben und Muttern, draußen auf dem Gabelstapler, lang ausgestreckt auf ein paar Rollen Maschendraht, an einen Zaun gelehnt oder auf der Ladefläche eines Pickups – je kreativer, desto besser. Außerhalb des Arbeitsplatzes ist natürlich auch erlaubt: auf einem französischen Campingplatz oder einer österreichischen Skipiste, in einer hawaiianischen Hängematte oder auf der Terrasse deiner Wasservilla auf den Malediven, wir nehmen alles an.

Wir wissen, dass in unserer Branche nur wenige Fotomodelle herumlaufen, aber wir haben Photoshop und wir versprechen, dich von deiner besten Seite zu zeigen. Und wenn du

wirklich nicht selbst vor die Kamera treten kannst, hast du bestimmt einen Kollegen oder Mitarbeiter, dem du ein Magazin in die Hand drücken kannst.

Wir posten alle eingereichten Fotos auf unserem Instagram-Account. Das Foto, das bis zum 1. Mai die meisten Likes bekommt, gewinnt einen Grill. Dann musst du zumindest in der Pause nicht zur Pommesbude gehen, sondern kannst während des Zäunebauens deine eigenen Würstchen grillen. Wir werden den Gewinner in der Juni-Ausgabe bekannt geben.

Schicke uns deine besten Fotos an foto@fencingtimes.com oder teile sie direkt mit uns auf Instagram. Wir kümmern uns nicht um das Urheberrecht und das Kleingedruckte: Du und wir können die Fotos verwenden, wie wir möchten. Du kannst so viele Fotos einsenden, wie du magst. Warte nicht zu lange mit der Einsendung, desto länger kann dein Foto Likes sammeln. Wir danken dir herzlich! ■





Fachverband Drahtzaun trifft sich in Wien



Der norddeutsche Branchenverein Fachverband Drahtzaun hielt seine Mitgliederversammlung dieses Jahr in Wien ab. Die Mitglieder trafen sich dafür am dritten Oktoberwochenende im Danube City Hotel.

Donnerstag war der Anreisetag. Diejenigen, die früh ankamen, konnten die Stadt bereits ein wenig erkunden. Für Freitag war eine Besichtigung der Produktionsstätten von Brix, einem Hersteller von Aluminiumzäunen aus Neudörfel, geplant. Neudörfel liegt etwa 50 Kilometer südlich von Wien.

“Es ist immer toll zu sehen, wie die Zäune und Tore, die wir alle jeden Tag in den Boden setzen, hergestellt werden,” sagt der Vorsitzende des Verbandes, Markus Vogt.

“Als wir von Manfred Wograndl, dem Geschäftsführer der deutschen Niederlassung, eingeladen wurden, haben wir die Gelegenheit natürlich beim Schopf gepackt.” In drei Gruppen wurden die Mitglieder durch die verschiedenen Produktionsabteilungen geführt. Gegen Ende des Nachmittags war es dann Zeit für die eigentliche Versammlung, auf die am Abend ein Essen im Hotel folgte, bevor der Tag in der Hotelbar ausklang.

Am Samstagmorgen bekamen die Mitglieder des Verbandes eine Führung durch das Stadtzentrum, gefolgt von einer zweieinhalbstündigen Schifffahrt auf der Donau am Nachmittag. Am Abend wurde im Restaurant ‘Zwölf Apostelkeller’ typisch wienerisch gegessen: Zuerst Rindsuppe mit Frittaten, dann ein Wiener Schnitzel vom Kalb mit Petersilerdäpfeln und zum Nachtisch einen Apfel- oder Topfenstrudel mit Vanillesauce. Am Sonntag fuhren alle wieder nach Hause. Vogt: *“Es war ein sehr erfolgreiches Wochenende, mit vielen guten Gesprächen und einer Menge Spaß. Ich freue mich schon auf die nächsten Stammtische mit unseren Mitgliedern.”* ■

Erfolg mit bestens
geschultem Personal

 **Zaunteam**



- Über 60 Seminare, Kurse und Lehrgänge bis hin zur Zertifizierung für Zaunmonteure
- Instruktoren, die Schulungen vor Ort durchführen
- Das Verkaufsargument, höchste Qualitätsansprüche durch geschultes Personal zu untermauern

Jetzt als Zaunteam Partner selbstständig werden

Zaunteam Franchise AG | CH-8500 Frauenfeld
Tel. +41 52 234 00 00
franchising@zaunteam.com



Gratis Zaunteam
Katalog-Set
hier bestellen.



PERFEKTE PROFILE FÜR IHRE BESTEN PROJEKTE UMZÄUNUNGEN | TORE



Zertifizierte Folienverklebung



UV-Schutzfolie – kein Verfärben



Witterungsbeständig



Beständig – formstabil



Individuell gestaltbar nach Zeichnung



Recyclbare PVC- und Aluminiumbestandteile

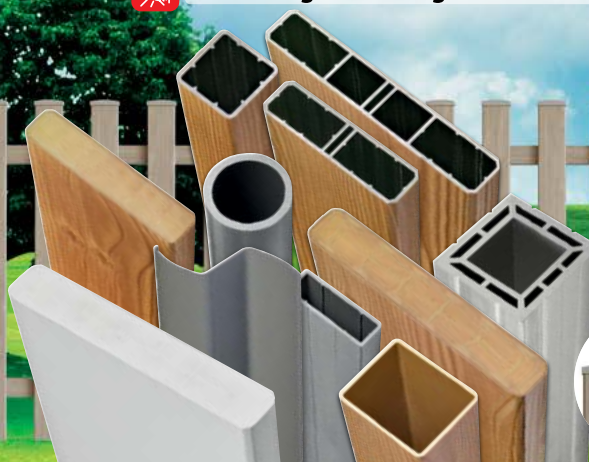

Details aus PVC



BALCONGELÄNDER

INDUSTRIELLE FERTIGUNG VON PVC-PROFILIEN UND FOLIERUNG VON ALUMINIUMPROFILIEN



PLASTICINO

CREATIVE PROFILES for outdoor solutions

PLASTICINO S.r.l. - Viale A. Borletti 2/B - 20010 S. Stefano Ticino (MI) - ITALY
Tel. +39 02 97270614 - Fax +39 02 97270528 - info@plasticino.it - www.plasticino.it

MADE IN ITALY



Auf unserer B2B-Webseite
finden Sie weitere Infos
und den Ansprechpartner
für Ihre Region.



SYSTEM ALU XL MIT DEKORPROFILEN PULS



SYSTEM - DER PFLEGELEICHTE ZAUNBAUKASTEN. Typisch TraumGarten: Wir haben ein Gespür für Trends. Mit unseren Ideen und Systemen geben Sie Ihrem Kunden viel Gestaltungsspielraum. Unser Zaunbaukasten SYSTEM zum Beispiel bietet zu fast jedem Kundenwunsch eine individuelle und passende Lösung dank verschiedenster Materialien wie Komposit, Glas, Aluminium, ACP, Keramik, Metall und Edelstahl. Helfen Sie Ihrem Kunden bei der Planung mit unseren POS-Modulen und Musterkoffern. Zeigen Sie ihm die unglaublich vielfältigen Varianten, vom einfachen Sichtschutzzaun bis hin zur kompletten Anlage mit Einzel- und Doppeltor auf Maß, auch mit unserem Online-Planer, mit dem auf einfachste Weise eine ganze Zaunanlage visualisiert werden kann.



ORIGINAL KUNDENANLAGE: SYSTEM WPC



ORIGINAL KUNDENANLAGE: SYSTEM BOARD



ORIGINAL KUNDENANLAGE: SYSTEM RHOMBUS



Nemtek eröffnet europäische Niederlassung in den Niederlanden

Nemtek, ein südafrikanischer Hersteller von Elektrozäunen, hat im vergangenen Herbst eine europäische Zentrale im niederländischen Oisterwijk, in der Nähe von Eindhoven, eröffnet. Von dort aus bedient die Firma jetzt den europäischen Markt.

“Die niederländische BV existierte bereits seit etwa drei Jahren,” sagt Business Development Manager Kade Ingram. “Wir hatten sie gegründet, um europäische Firmen besser bedienen zu können und den Kunden die Zollformalitäten abzunehmen. Aber die Nachfrage wuchs in letzter Zeit so schnell, dass es sich lohnte, daraus eine vollwertige Niederlassung zu machen.”

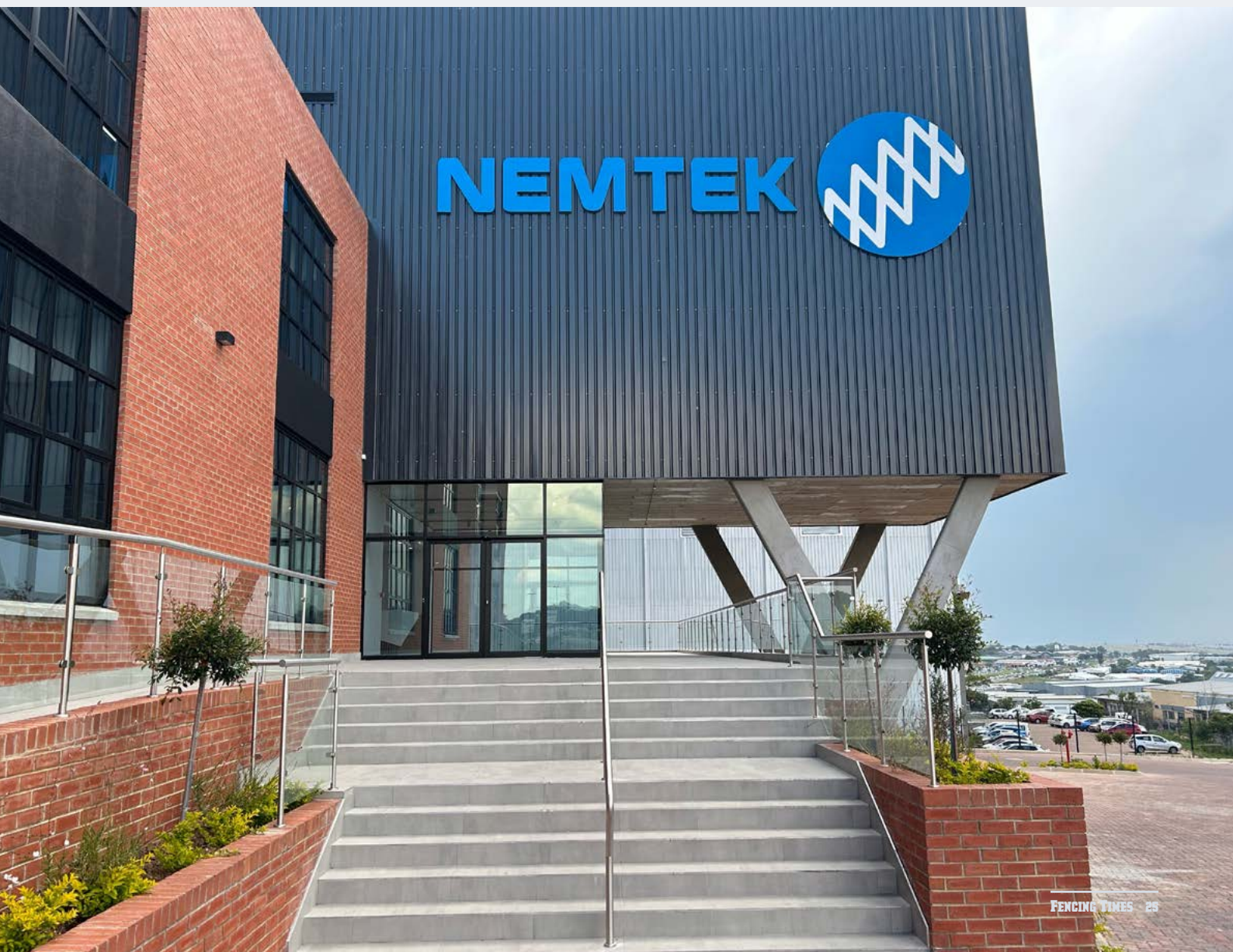

NIEDERLASSUNG

Die Niederlassung gibt es jetzt also. Sie heißt Nemtek Europe. Nemtek hat dort sowohl Büro- als auch Lagerräume und beschäftigt 12 Mitarbeiter. Von hier aus will die Firma vorerst alle europäischen Kunden bedienen. *“Fast alle Produkte des Sortiments sind hier auf Lager,”* sagt Ingram. *“So können wir alles schnell liefern. Außerdem ist es von den Niederlanden aus viel einfacher, europäische Kunden anzurufen und vor allem zu besuchen als von Südafrika aus. Neben der Möglichkeit, bestehende Kunden und Partner besser zu bedienen, möchten wir auch neue Kunden suchen. Neben den Beneluxländern konzentrieren wir uns auch auf Deutschland, Nordfrankreich, Großbritannien, Italien, Ungarn und Kroatien.”*

PROGRAMM

Das Nemtek Programm besteht sowohl aus Sicherheits- als auch aus landwirtschaftlichen Zäunen. *“Erstere halten Einbrecher draußen, indem sie detektiert und aufgehalten werden,”* sagt Ingram. *“Der zweite Typ hält Haus- und Nutztiere drinnen und Krankheiten draußen. Beide Typen gibt es in allen Arten und Größen: Bei den Sicherheitszäunen haben wir Modelle für den privaten Gebrauch, aber auch für Firmen und – kritische – Infrastruktur. Die landwirtschaftlichen Modelle gibt es für einfache Viehweiden mit Groß- oder Kleinvieh, aber auch für die Pferdehaltung und den Reitsport und natürlich für Groß- und Kleinwild. Da wir vor 30 Jahren mit Sicherheitszäunen angefangen haben, wurden die landwirtschaftlichen Zauntypen mit einem Sicherheitsgedanken entwickelt. Diese bieten nun Sicherheitsmerkmale und Kommunikationsmöglichkeiten, um nicht nur Tiere drinnen zu halten, sondern auch Diebstahl und Verletzungen von Tieren durch Wilderer und Raubtiere effektiv unter Kontrolle zu halten.”*



ZERTIFIZIERT

Das gesamte Nemtek Programm entspricht den europäischen Normen und Vorschriften. *“Wir sind seit mindestens 15 Jahren in Europa aktiv,”* sagt Ingram. *“Übrigens auch in Australien, Asien und Amerika. Wir legen großen Wert darauf, dass jedes neue Produkt, das wir entwickeln, schon vor der Markteinführung ausgiebig getestet und zertifiziert wird, damit wir es überall mit gutem Gewissen verkaufen können. Und wir stellen alles selbst her, in unserer eigenen Produktionsstätte in Johannesburg, damit wir die volle Kontrolle über die Qualität haben.”* Von nun an beliefert die neue Niederlassung ganz Europa, von Schweden bis Griechenland. ■



» Wer vertritt die Zaunbaubranche in der VOB? «

Wir, die Gütegemeinschaft Metallzauntechnik!



RAL-Gütegemeinschaft
Metallzauntechnik e. V.

An der Pönt 48
40885 Ratingen
☎ +49 2102 186200
✉ info@guetezaun.de

www.guetezaun.de

MASSIV IN DER SICHERHEIT

FLEXIBEL UND MOBIL

IN DER HANDHABUNG

**AREALE UMFASSEND SCHÜTZEN
UND TROTZDEM FLEXIBEL SEIN –
MIT CAPRA PROTECTION**

Durch das System ist ein schnelles und flexibles Versetzen jeder Zeit möglich. Dank des 850 kg Betonstandfuß und patentierter Verzahnung zudem extrem sicher. Einsatzgebiete sind z.B. Häfen & Flughäfen (ICAO & ISPS gerecht), kritische Infrastruktur (KRITIS), Baustelle und Demonstrationen.

**NEU CAPRA X SECONTEC
MOBILER SICHERHEITSAUN
MIT VIDEOÜBERWACHUNG**

Neuer Eigentümer für Sesampoort

Sesampoort, ein niederländischer Hersteller von vertikal öffnenden Toren, hat einen neuen Eigentümer. Mark Swinkels kaufte im Dezember die zweite Hälfte der Anteile von Gründer Willy Thijssen und ist nun alleiniger Anteilseigner.

“Ich hatte schon eine Weile mit Willy zusammengearbeitet,” sagt Swinkels. “Ich hatte einen Betrieb im Agrarsektor, den ich schließen musste, weil sich die Gesetzgebung geändert hatte. Ich kannte Willy, weil er sich um den Zugang zu unserem Betrieb kümmerte – und so kannte ich auch das Sesampoort. Ich fand es ein schönes und interessantes Produkt. Ich habe Willy dann gefragt, ob darin nicht auch für mich eine Zukunft liegen könnte. Er war offen dafür. Daraufhin begannen wir eine Zusammenarbeit, mit dem Endziel einer Übernahme.”

GESCHICHTE

Sesampoort wurde 2007 von Willy Thijssen gegründet, der zu dieser Zeit eine Firma für die Installation von Zugangstechnik besaß. “Jedes Mal, wenn ein Kunde keinen Platz hatte, um ein Tor schwingend oder schiebend zu öffnen, hatte ich keine gute Lösung für ihn,” erklärt er. “Das hat mich gestört. In Italien hatte ich zwar Vertikaltore gesehen, aber ich fand, dass sie für den nordeuropäischen Markt nicht wirklich robust genug waren. Deshalb habe ich dann angefangen, sie selbst herzustellen. Sie waren sofort beliebt.”



Mark Swinkels mit seiner Frau Wendy



PRODUKTION

Die Sesam-Tore werden in Eigenproduktion hergestellt. "Wir vergeben das Schweißen und natürlich die Verzinkung und Beschichtung an Dritte," sagt Thijssen. "Aber den Rest machen wir komplett selbst. Wir montieren alle Stahlteile, bauen den Hydraulikzylinder und die Pumpe ein und schließen die Steuerung an. Dann kümmern wir uns um den Einbau von Gegensprechanlagen, GSM-Modulen oder anderen Geräten und verbergen alle Kabel ordentlich. Zum Schluss stellen wir das Tor auf eine Palette, sodass es leicht zu transportieren ist. Auf der Baustelle kann der Kunde es dann direkt von der Palette auf die Verankerungen heben."

ERINNERUNGEN

"Es war eine tolle Zeit," sagt Thijssen. "Ich habe die Tore mehr als 15 Jahre lang mit besonderer Freude gebaut. Abgesehen von den Niederlanden, wo ich den Markt natürlich schon gut kannte, konnte ich sie auch gut an Zaunbauer in bergigen Gegenden verkaufen, wo es noch weniger Platz zum Schieben oder Drehen gibt. In Deutschland und der Schweiz, aber auch viel in Skandinavien, vor allem in Norwegen. Die ersten Male war ich dann oft bei der Montage dabei, um die Kunden bei der Installation zu unterstützen. So lernte ich viele Zaunbauer in ganz Europa kennen, woran ich viele schöne Erinnerungen habe. Aber es war ein Job, bei dem ich sieben Tage die Woche gearbeitet habe. Ich bin jetzt 61 Jahre alt, also ist es langsam an der Zeit, es etwas ruhiger angehen zu lassen. Deshalb ist jetzt ein guter Zeitpunkt, die Firma zu übergeben."

ÜBERNAHME

Thijssens Nachfolger Mark Swinkels trat vor drei Jahren in die Firma ein. "Zunächst in Teilzeit, damit ich Zeit hatte, meinen landwirtschaftlichen Betrieb Schritt für Schritt abzuwickeln," sagt er. Obwohl er keinerlei Erfahrung mit dem Bau und der Installation von Toren hatte, klappte alles sehr gut. "Ich habe mich schon immer sehr für Technik interessiert. Außerdem ist Willy ein guter Lehrer. Er weiß alles über Hydraulik und Elektrotechnik und kann gut erklären. Außerdem gibt es viel Abwechslung, was mir auch gefällt. An einem Tag bauen wir Tore zusammen, am nächsten Tag sind wir zur Wartung oder Installation unterwegs, oft in verschiedenen Ländern. Das macht die Arbeit sehr interessant." Vor zwei Jahren kaufte er 50 Prozent der Anteile von Thijssen, und jetzt im Dezember hat er die andere Hälfte gekauft.

ZUKUNFT

Willy Thijssen, der in den letzten zwei Jahren noch mitwirkte, tritt nun ganz zurück. Er wird sich um den Aufbau der italienischen Antriebsmarke SEA kümmern. *“Für Willy ist das eine gute Möglichkeit, von nun an etwas mehr Zeit für sich zu haben,”* sagt Swinkels. *“Vor allem für mich wird es anfangs noch eine schöne Herausforderung sein, denn bisher haben wir alles gemeinsam gemacht. Zum Glück zieht er nicht ans andere Ende der Welt und ich kann ihn immer noch anrufen, wenn ich etwas nicht alleine schaffe. Außerdem hilft meine Frau bei der Büroarbeit und mein ältester Sohn studiert Mechatronik – er kann abends und an den Wochenenden aushelfen. Ich muss also nicht alles alleine machen.”* ■



**QUALITÄT & DESIGN
VOM MARKTFÜHRER**
ÜBER 20 JAHRE ERFAHRUNG



- Gebietsschutz
- Top Konditionen
- Marketingunterstützung
- Umfassende Erstausrüstung
- Exklusives GUARDI-Partner-Portal

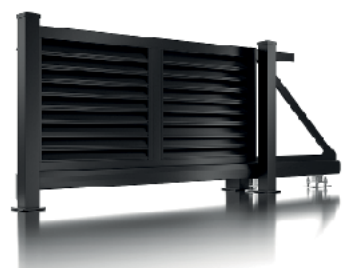

www.guardi.de/franchise

franchise@guardi.de

Tel: +43 505 890

WIR SUCHEN FRANCHISENEHMER!

Zaunteam Konferenz in Dresden

Die Schweizer Franchise-Organisation Zaunteam veranstaltete ihre jährliche Konferenz für Franchisenehmer dieses Jahr in Dresden. Rund 140 Teilnehmer aus mittlerweile etwa 120 Partnerfirmen reisten am zweiten Januarwochenende in die ostdeutsche Stadt, um ein informatives und unterhaltsames langes Wochenende zu verbringen.



Die meisten Gäste kamen bereits am Donnerstag im Maritim Hotel direkt an der Elbe an, wo der Kongress stattfand. Der offizielle Teil der Veranstaltung begann am Freitagmorgen mit Workshops zu Marketingplanung und Google Business Profile¹. Es folgte ein Beitrag von Gastredner Nico Rose über individuelles Glück. Darauf folgte auch ein Workshop, in dem sich die Zaunteam-Partner in Gruppen mit einigen Aspekten des Glücks auseinandersetzen und ihre Ziele und Erfahrungen austauschen konnten. Der Nachmittag wurde auf verschiedene Arten verbracht: Entweder im Stadtzentrum oder mit einem Besuch der örtlichen Zaunteam-Filiale, Zaunteam Dresden-Süd. Der Abend wurde mit einer Schifffahrt auf der Elbe gestaltet, nach der einige der Gruppe zurück in die Stadt fuhren, um am Dresdner Nachtleben teilzunehmen.

Der Samstagmorgen begann mit Neuigkeiten aus der Franchise-Zentrale, über die Entwicklungen des kommenden Jahres. Im Anschluss daran hielt Gastredner Rolf Jeger einen Vortrag über künstliche Intelligenz.

1) Mit deinem Google Business-Profil bestimmst du, wie Google deine Firma den Nutzern von Google und Google Maps anzeigt





Die Erklärung der zahlreichen Anwendungsmöglichkeiten von ChatGPT führte bei einigen Zuhörern zu verwunderten Gesichtern. Die anschließende Stadtführung in kleinen Gruppen führte die Zaunbauer zu den wichtigsten Plätzen in Dresdens historischem Zentrum, das erst in den letzten Jahrzehnten wiederaufgebaut wurde. Die Veranstaltung endete mit einer Zaunteam-Gala, bei der Gründer Wädi Hübscher zu allen Partnern sprach und die Gelegenheit nutzte, den verschiedenen Jubilaren für ihre 10- oder 20-jährige Treue zu danken. Diese Partner können sich im nächsten Sommer auf ein Wochenende mit Vollverpflegung in den Schweizer Bergen freuen. Er gab auch die Stadt der nächsten Konferenz bekannt: 2025 wird die Zaunteam-Konferenz in Nizza an der Côte d'Azur stattfinden. ■



ELKA Schiebetorantriebe EST-FU mit Frequenzumrichter-Steuerung

NEU



Quick Install

Einfache stufenlose Höheneinstellung des Zahnrades dank Gasdruckfedern und Höhenanzeige. Der Einstellbereich von 100mm ist durch eine optionale Konsole um 90mm erweiterbar.

Min. und max. Höhe der Zahnstange am Schiebetor kann bei der Installation über die gesamte Torlänge ermittelt werden. Dadurch wird geprüft, ob Zahnrad und Zahnstange über den gesamten Laufweg ausreichend im Eingriff sind. Der Höhenunterschied kann einfach über die Grenzwertgeber abgelesen und die optimale Position des Zahnrades eingestellt werden.

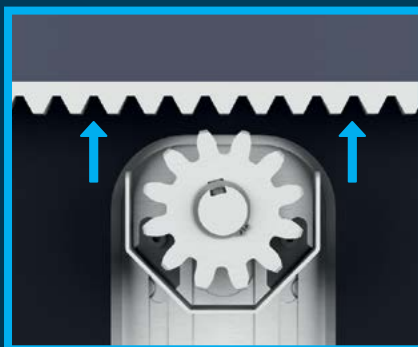
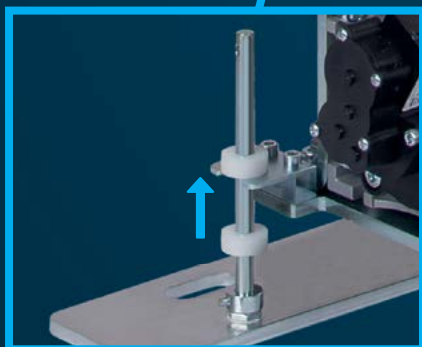

Für Toranlagen bis
30.000mm geeignet

Effizientes und sparsames
Hypoidgetriebe

Ausreichend Kraft in
jeder Situation

ELKA

ELKA-Torantriebe GmbH u. Co. Betriebs KG
Dithmarscher Str.9, 25832 Tönning

✉ info@elka.eu
🌐 www.elka.eu

☎ + 49 (0) 4861 - 9690 - 0
📠 + 49 (0) 4861 - 9690 - 90

Bierchen? Zaunbier!

Zaunbauer mit Durst müssen von nun an nicht mehr zum Getränkeladen gehen, sondern können sich bei der Zaunbaukollegin Viktoria Troll echtes Zaunbier holen. Sie hat, als sie im Dezember einen Weihnachtsmarkt veranstaltete, dazu ein eigenes Bier brauen lassen, dass so gut ankam, dass es jetzt auch im örtlichen Supermarkt verkauft wird.



TROLL
ZAUNSYSTEM



“Wir haben hier in Legden, zwei Dörfer weiter, jedes Jahr eine große agrarische Veranstaltung, der Düstermühlenmarkt,” sagt Viktoria Troll von Troll Zaunsysteme aus Schöppingen, ein Dorf in der Nähe von Münster im Nordwesten Deutschlands. *“Auf diesem Markt haben viele regionale Unternehmer einen Stand. Letztes Jahr war ich auch dabei, mit meiner damals gerade neu gegründeten Zaunfirma – und dann gingen allein an unserem Stand 70 Kisten Bier durch. Da dachte ich: ‘Hey, wenn auf jeder Bierflasche mein Name stehen würde, wäre ich auf einen Schlag in der ganzen Region bekannt.’ Als ich dann im letzten Dezember auf meinem Firmengelände einen Weihnachtsmarkt veranstaltet habe, kam die Bier-Idee wieder auf. Dann habe ich den Stier bei den Hörnern gepackt und mir eine Brauerei gesucht, in der ich mein eigenes Bier brauen lassen konnte.”*

BIER

Der Name Zaunbier wurde sich ausgedacht, um das Bier zu mehr als nur einem Firmenbier zu machen. *“Nur ein Aufkleber mit meinem Namen wäre langweilig gewesen,”* sagt Troll. *“Ich wollte mir etwas Kreatives einfallen lassen, um das Bier auch außerhalb des Weihnachtsmarktes nutzen zu können. Daraus wurde das Zaunbier. Das Bier, das du trinkst, während du mit deinem Nachbarn am Zaun plauderst.”* Ein gemütliches Bier mit dem Nachbarn am Zaun zu trinken, kommt in Schöppingen offenbar oft genug vor, denn der Besitzer des örtlichen Edeka-Supermarktes war begeistert, als er das Bier sah. *“Er hat sofort eine Palette für seinen Laden bestellt, haha. Und das schöne ist, seine Kunden kaufen es auch noch. Auch hier bei mir kommen die Leute jetzt, um Kisten mit Zaunbier zu kaufen. Erst letzte Woche wollte jemand sieben Kisten auf einmal kaufen, für eine Geburtstagsfeier. Ich hatte im Dezember 280 Kisten bestellt, von denen nur noch 60 übrig sind. Noch ein paar Wochen und ich muss wieder neues Bier bestellen.”*



ZAUN
BIER

ZAUN
BIER
VON TROLL ZAUNSYSTEME

ZAUN
BIER
VON TROLL ZAUNSYSTEME

ZAUN
BIER
VON TROLL ZAUNSYSTEME

ZAUN
BIER
VON TROLL ZAUNSYSTEME

ZAUN
BIER
VON TROLL ZAUNSYSTEME

ZAUN
BIER
VON TROLL ZAUNSYSTEME

ZAUN
BIER
VON TROLL ZAUNSYSTEME



WERBUNG

Als Werbemittel funktioniert das neue Zaunbier auch gut. "Hier im Dorf natürlich sowieso," sagt Troll. "Jeder hat das Bier inzwischen gesehen und jeder kennt mich jetzt. Aber es funktioniert auch außerhalb des Dorfes gut. Vor allem bei den Männern. Die gucken manchmal noch skeptisch, wenn sie sich von einer Frau über ihren Zaun beraten lassen müssen. Aber wenn ich dann mit meinem eigenen Zaunbier ankomme, verschwindet diese Skepsis wie Schnee in der Sonne." ■

Nette Initiative, Viktoria! Jetzt bist du nicht nur Zaunbauer, sondern auch Zaunbrauer. Kannst du die Kisten auch per DHL verschicken? Wenn ja, dann bestellen wir hiermit eine Kiste für unsere Redaktion. Mit einem echten Zaunbier im Bauch klappt das Schreiben von Zaunnews gleich noch ein bisschen besser.



DREHKREUZE

ZUTRIITTSKONTROLLE



SCHRANKEN

BEDIENSÄULEN

KENNZEICHENERKENNUNG



VERSENKBARE POLLER

BEDIENSÄULEN

RFID-ZUGANGSKONTROLLE



Weidetechnik

vom Profi - für Profis !

Professionelle & wartungsarme Zäune ! Profitieren Sie von unserer über 25-jährigen Erfahrung!



Unser Katalog -
 Jetzt online blättern



Unsere Pfähle aus Robinie
 nachhaltig - langlebig - natürlich

Neue Serie Duofuse Sichtschutz-Gartenzäune von Plastivan

Plastivan, ein belgischer Hersteller von unter anderem Gartenzäunen aus Oostrozebeke (zwischen Gent und Kortrijk), bringt eine neue Serie von Profilen für seine Duofuse-Gartenzäune auf den Markt. Sie bestehen aus PVC, sind mit stählernen Rohrprofilen verstärkt und mit Holzmotiven bedruckt.

“Die Holz-Kunststoff-Verbundplatten in unserem Duofuse-Programm haben immer dieselbe Farbe,” sagt Jacco Lodewikus, Sales Manager Benelux. “Deshalb wollten wir das Programm um Paneele mit einem unverwechselbaren und hochwertigeren Aussehen erweitern. Das sind die neuen bedruckten Paneele geworden.”

DRUCK

Die Drucktechnik für die neuen Paneele stammt von Plastivans Durasid Foresta Verkleidungsprofilen für Fassadenverkleidungen. “Für die Duofuse-Gartenzäune wurden spezielle Kunststofflamellen entwickelt, auf die wir mit einem Spezialdrucker fotorealistische Motive drucken,” so Lodewikus weiter. “Optisch sind die Paneele kaum von echtem Holz zu unterscheiden. Da wir für jede Planke nur einen Teil des Fotos verwenden, sehen alle Paneele unterschiedlich aus und es sieht für jeden, der den Gartenzaun betrachtet, so aus, als ob er aus echten Holzplanken bestehen würde. Erst wenn du die Paneele anfasst, vermisst du das Relief und erkennst, dass sie eine Imitation sind. Der große Vorteil der bedruckten Planken gegenüber echtem Holz ist, dass sie nicht verwittern und pflegeleicht sind. Bei Fassadenverkleidungen setzen wir die Drucktechnik schon seit Jahren ein und sie hat sich bereits bewährt. Es entstehen kaum Verfärbungen unter dem Einfluss von UV- und anderen Witterungseinflüssen.”







African Padouk



Barnwood Grey

TECHNIK

Das neue Nut-und-Feder-Profil aus Kunststoff ist innen hohl. Jede Planke ist in einer der Kammern mit einem Stahlrohrprofil verstärkt. Die bedruckten Planken sind 2 Meter lang und 250 Millimeter hoch und haben in der Mitte eine kleine Nut. "Auf diese Weise scheint ein 2 Meter hoher Zaun aus 16 schmalen Holzplanken zu bestehen, während es in Wirklichkeit nur acht sind," sagt Lodewikus. Die Lamellen werden oben und unten mit zwei Aluminiumprofilen verschlossen, um die Stabilität zu erhöhen. Diese Verschlussprofile gibt es jetzt in zwei Varianten: Es gibt jetzt auch ein Set, zwischen dem du die Planken vertikal montieren kannst. "Das verleiht dem Zaun sofort ein ganz anderes Aussehen," sagt er. Die bedruckten Nut-und-Feder-Planken passen in die vorhandenen Aluminiumpfosten der Duofuse-Serie. Sie sind mit vier Motiven erhältlich: Woodland Oak, Grey Cedar, Barnwood Grey und African Padouk. ■

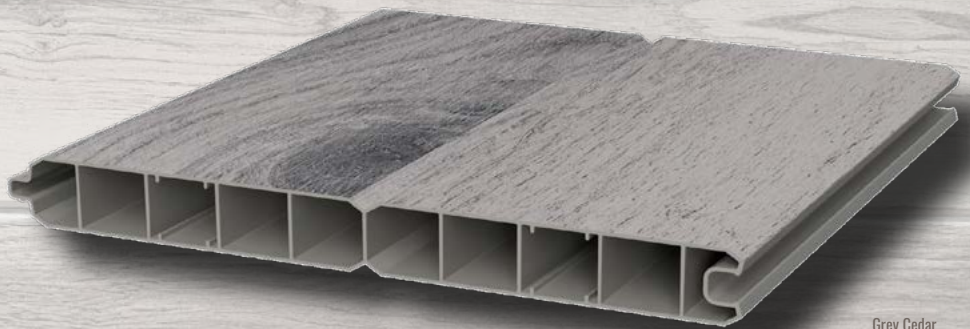

Grey Cedar



Woodland Oak

R+T 2024 - Wir sind dabei!

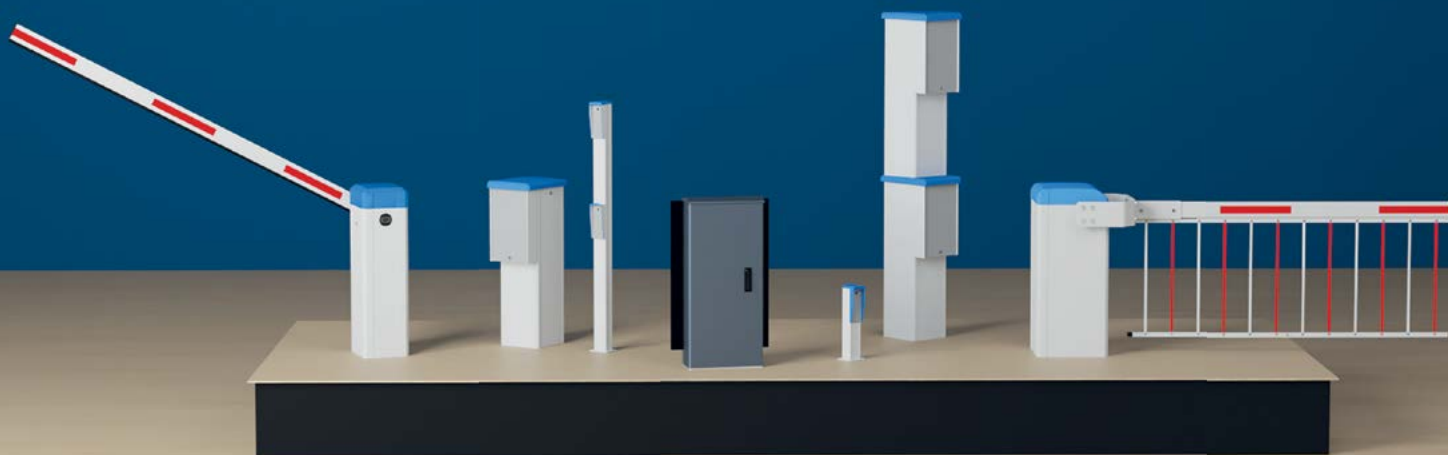

Vom 19. - 23. Februar 2024 in Stuttgart.
Besuchen Sie uns in Halle 8, Stand 8C88.

Wir freuen uns auf Sie!



Schrankensysteme

Schiebetorantriebe

Drehtorantriebe

Standsäulen & Gehäuse

ELKA

ELKA-Torantriebe GmbH u. Co. Betriebs KG
Dithmarscher Str.9, 25832 Tönning

✉ info@elka.eu
🌐 www.elka.eu

☎ + 49 (0) 4861 - 9690 - 0
☎ + 49 (0) 4861 - 9690 - 90



Holden produziert Fence Repair Tool ab jetzt in England

Holden Fencing Imports, ein Importeur von unter anderem Fence Pro und Kyne Pfostenrahmen für landwirtschaftliche Zäune aus Ramsbottom, in der Nähe von Manchester, stellt jetzt das Fence Repair Tool aus seinem Programm in Großbritannien her.

“Bislang wurde das Fence Repair Tool nur in Australien produziert,” sagt Holden-Geschäftsführer James Holden. “Wir haben jetzt die Rechte erworben, das Werkzeug hier in England herzustellen. Das spart uns enorme Transportkosten und die Lieferzeiten sind viel kürzer.”

Das Fence Repair Tool ist ein Werkzeug, mit dem du Agrar- und Wildschutzzäune auf Spannung halten kannst, während du einen Teil der Maschen auswechselst. *“Ohne das Fence Repair Tool musst du nach einer Reparatur zusätzliche Drahtspanner montieren,” sagt Holden. “Diese kosten Geld und es kostet Zeit, sie zu montieren. Mit dem Fence Repair Tool hältst du das Geflecht unter Spannung, während du einen Teil auswechselst.”*

Obwohl der Name etwas anderes vermuten lässt, ist das Fence Repair Tool nicht nur für Reparaturen nützlich. *“Viele Zaunbauer benutzen es inzwischen auch, wenn sie neues Geflecht montieren. Vor allem, wenn du mit Spannbalken arbeitest, die du mit dem Reparaturwerkzeug leicht auf Spannung bringen kannst. Auch hier sparst du dir die Drahtspanner und die Montage geht schneller, besonders wenn du alleine bist.”*

Holden lässt die Teile für das Fence Repair Tool jetzt bei einer nahe gelegenen Schlosserei anfertigen und baut sie dann selbst zusammen. *“Jetzt, wo das Tool nicht mehr aus Australien kommen muss, können wir es innerhalb von ein bis zwei Wochen liefern,” sagt Holden. “Früher konnte die Lieferzeit bis zu 10 Wochen betragen, wir haben also einen großen Schritt nach vorne gemacht.” ■*



PRIVAICON BV

HEKWERKEN

FLEXIBEL und
ZUVERLÄSSIG



Geh-Tore



Industrie Tore



(Automatische) Schiebetore

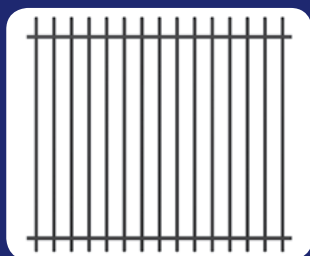

Frontgitter

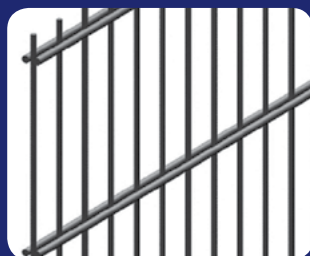

Gittermatten

Privacon Hekwerken BV
Houtzagerijstraat 22
NL - 5451 HZ Mill

Privacon Poland Sp. z o.o.
Zławieś Mała 60A
PL - 87134 Zławieś Wielka

Privacon Baltics SIA
Druvas Iela 8
LV - 5001 Ogre

T: +31 485 442398
F: +31 485 470184
E: info@privacon.nl

T: +48 56 637 6355
F: +48 56 637 6305
E: info@privacon.pl

T: +371 65067710
F: +371 65067711
E: info@privacon.lv

www.privacon.nl

The only way is up

10 Gründe für ein Sesampoort

Platzsparend

Kein platz für drehende oder schiebende Torflügel.

Leise

Hydraulischer antrieb, also keine ratternden Zahnräder.

Ganz dicht

Keine Bodfreiheit notwendig. Die Einfart ist vom Boden ab geschlossen.

Auch am Hang

Die Länge der Füllstäbe kann an das Gefälle der Einfahrt angepasst werden.

Werbeturn

In geöffnetem Zustand ist das Sesampoort ein Blickfang, der auch als Werbeturn genutzt werden kann.

Einfache Bedienung

Funktioniert mit allen Signalgebern: Fernbedienung, Induktionsschleifen, Kartenleser, was auch immer.

Sicher

Gesichert mit Laser Scanner. Erfüllt alle Europäischen Nermen und Gesetze.

Nohe Qualität

Gebaut für die kalten Temperaturen und hohe Wind- und Schneelasten des Skandinavischen Klimas.

Plug & Play

Wird fix und fertig vorverdrahtet und vormontiert geliefert.

Besonders

Verkaufe deinem Kunden ein Tor das sein Nachbar nicht hat.

SESAMPOORT
the surprising way of opening

Belgerenseweg 45,
5756 PP Vlierden
Tel: +31(0)77 466 94 80,
info@sesampoort.nl
sesampoort.nl

Screeno Line neue Verbundstoff-Lamellen von Betafence

Betafence erweitert sein Screeno Line Sichtschutzprogramm. In diesem Frühjahr bringt die Firma Screeno Line Composite auf den Markt: vertikale Lamellen aus Holz-Kunststoff-Verbundstoff.



“Die Nachfrage nach Sichtschutzlösungen bleibt unvermindert hoch,” sagt

Produktmanager Kris van Waes. “Deshalb haben wir neben den vertikalen PVC-Lamellen jetzt auch Verbundstofflamellen im Programm. Diese haben ein hochwertigeres Aussehen und sind wetterbeständiger.”

SET

Die Lamellen werden in Sets verkauft. “Ein Set enthält immer alle Teile, die du brauchst, um eine 2,5 Meter große Gittermatte blickdicht zu machen,” sagt Van Waes. “Es enthält 48 Lamellen mit einer Maschenweite von 44 Millimetern, plus 2 Lamellen mit einer Maschenweite von 31 Millimetern für die äußeren Maschen, die teilweise in den Pfosten verschwinden. Außerdem haben wir ein Ober- und ein Unterprofil aus Aluminium, um die Lamellen zu schließen. Diese Profile werden auf den obersten und untersten horizontalen Draht geklickt. Und schließlich gibt es noch die Nasenprofile. Diese sind ebenfalls aus Aluminium und werden von der Seite in die V-förmigen Profile der Gittermatten geschoben. Die Nasenprofile sorgen nicht nur dafür, dass der Zaun schön verarbeitet aussieht, sondern verleihen ihm auch Stabilität, weil sie die vertikalen Lamellen gegen die horizontalen Drähte drücken.”

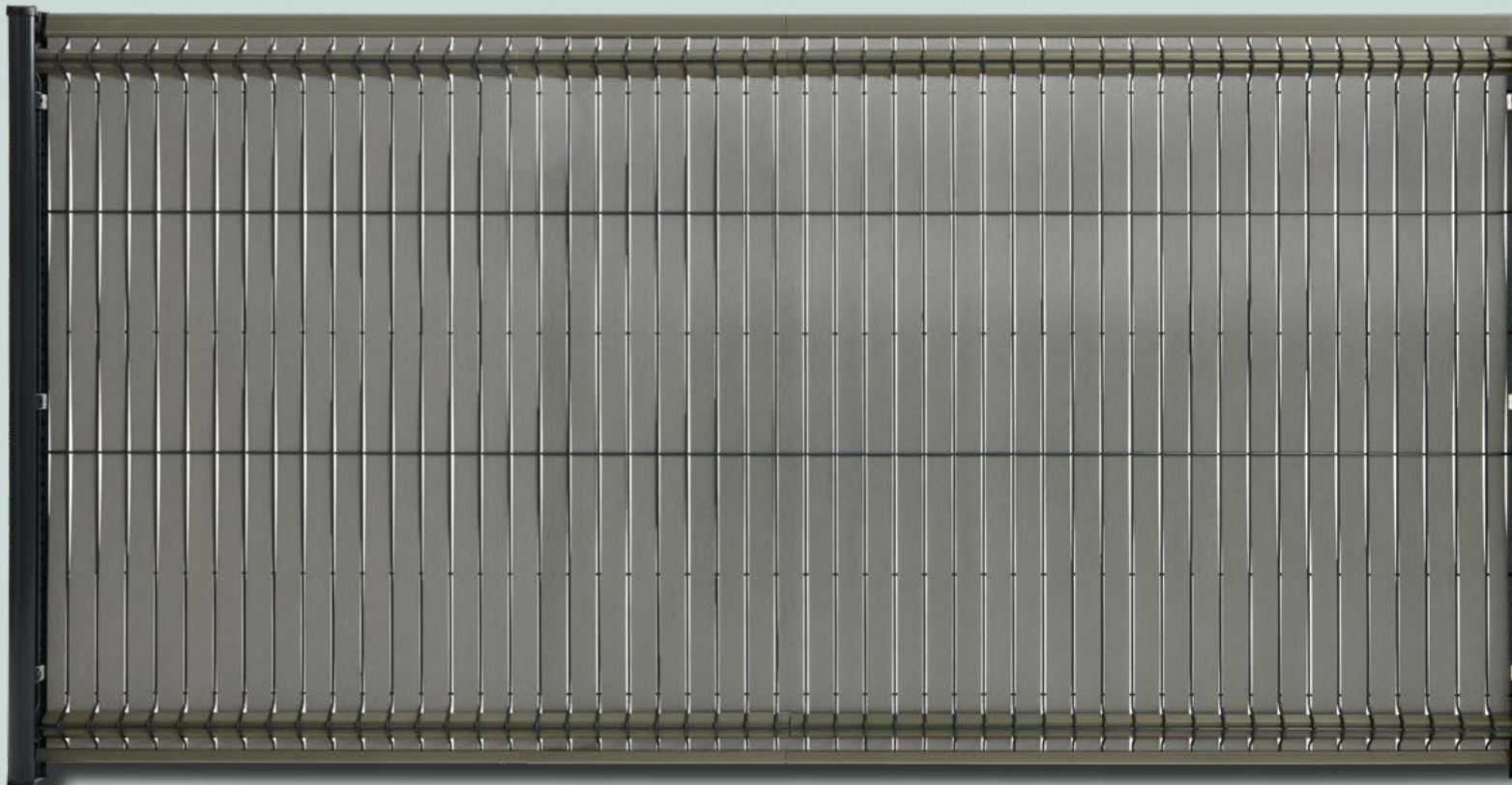

UNIVERSELL

Die neuen Screeno Line-Lamellen sind für alle jemals von Betafence verkauften 3D-Paneele geeignet. "Bekafor Classic, Nylofor, Nylofor 3D, Nylofor 3D+, Nylofor Essential, Nylofor NYL 3D Light II und Nylofor 3D XL – wenn die Maschenweite 50 Millimeter beträgt, passen die Lamellen immer," sagt Van Waes. "Die Nasenprofile sind so geformt, dass sie in die V-Profile jedes Paneels passen. Außerdem haben sie einen Gummistreifen, der die Toleranzen zwischen den verschiedenen Paneelen ausgleicht. Das ermöglicht es unseren Kunden, die Sets mit neuen Zäunen zu verkaufen, aber auch Kunden, die bereits einen Zaun haben, anzubieten. Ein weiterer Vorteil dieses Streifens ist, dass die Lamellen während des Füllens nicht verkratzen." Alle horizontalen Aluminiumprofile sind 1,25 Meter lang, damit die Sets leicht zu transportieren sind und bei der Lagerung wenig Platz wegnehmen.

SPEZIFIKATIONEN

Die Lamellen sind 4,3 Millimeter dick. "Das macht sie robust und widerstandsfähig gegen Verziehen," sagt Van Waes. "Außerdem sind sie UV-beständig und für Temperaturen von minus zwanzig bis plus fünfzig Grad Celsius getestet. Wir geben auf sie eine Garantie von zehn Jahren." Die Sets werden in drei Farben verkauft: Anthrazit, Hellgrau und Sandgelb. Die dazugehörigen Aluminiumprofile haben eine Strukturbeschichtung in RAL 7016, 7039 und 1001. "Die Farben ähneln den Farben unserer Horizon Prime Linie, einem Steckzaun aus Aluminiumpfosten und horizontalen Verbundprofilen. So können Kunden Horizon Zäune mit Maschendrahtzäunen mit Screeno Line Füllprofilen kombinieren."

"Kunden, die sich für unsere Screeno Line Composite-Sichtschutzlamellen entscheiden, erhalten ein Produkt, das jahrelang gut aussieht und wenig bis gar keine Wartung erfordert. Es ist ein schnelles, stilvolles und umweltfreundliches Upgrade für den Zaun." Die Sets sind in allen Höhen von 1000 bis 2030 Millimetern erhältlich. ■





**Der Gas Powered Post Driver
von Fast Fencing Systems.
Die Benzinramme die immer funktioniert.**



FAST FENCING SYSTEMS BV
WWW.FASTFENCINGSYSTEMS.COM
RUF ROGER AN: +31 6 50292988
ODER ARNO: +31 6 52330914



Gate Hardware.
Kit Solutions.



NEW

**REVERSE RADIUS · NEW SOLUTION
FOR SECTIONAL SLIDING GATES**

www.facsrl.com



Fencing Times proudly presents:

Zaunbaumeisterschaften dieses Jahr in Wenschkdorf

Gute Nachrichten für alle, die den Zaunbau lieben: Es steht wieder eine Meisterschaft an! Die IG Zaunbau organisiert im September in Wenschkdorf, etwas unterhalb von Frankfurt, ein Wochenende voller Herausforderung und Spaß für Zaunbauer. In der nächsten Ausgabe werden wir ausführlich über das Programm berichten, aber wir wollten dir schon mal die Eckdaten mitteilen, damit du sie in deinen Terminkalender eintragen kannst: Die Meisterschaften finden am Sonntag, den 8. September statt. Am Samstag davor kann geübt werden und gibt es am Abend eine Party. Wir würden uns freuen, wenn du kommst! ■



AES erweitert i-Gate-Serie um eine WiFi-Version

AES Global, ein Hersteller von Gegensprechanlagen aus dem nordirischen Cookstown, hat eine neue Version seines i-Gate Toröffners auf den Markt gebracht. Zusätzlich zu den GSM-Öffnern gibt es jetzt auch eine WiFi-Version, die keine Simkarte benötigt. *“Die meisten bestehenden WiFi-Öffner sind für Garagentore konzipiert,”* sagt Thor Sagland, der die Entwicklung geleitet hat. *“Du kannst dein Garagentor damit bedienen, wenn du in Reichweite des WLANs bist. Aber für das Tor an der Einfahrt, das oft weiter weg ist, hast du nichts davon. Die Alternative ist dann ein GSM-Öffner, aber dafür brauchst du eine Simkarte, die jeden Monat Geld kostet. Deshalb haben wir jetzt einen WiFi-Öffner mit einer extra großen Reichweite auf den Markt gebracht.”*

Mit dem i-Gate WiFi kannst du das Tor mit der AES-App öffnen. *“Du kannst auch andere Nutzer des Tors die App installieren lassen und ihnen dann Zugang gewähren,”* sagt Sagland.

“Wenn das i-Gate in Reichweite des bestehenden WLAN-Netzwerks installiert ist – und wenn dieses WLAN-Netzwerk mit dem Internet verbunden ist – kannst du das Tor von überall auf der Welt mit deinem Telefon steuern.”

Das i-Gate wifi wird auf einer DIN-Schiene montiert. Du kannst es mit Gleich- oder Wechselstrom von 8 bis 36 Volt betreiben, also im Grunde mit jeder am Tor verfügbaren Stromversorgung. Es hat ein Relais und einen Anschluss für eine externe Antenne, wenn du es in einem Metallschrank montierst. Sagland: *“Wir reagieren also auf die Marktnachfrage mit einer benutzerfreundlichen Lösung für alle, die die monatlichen Kosten für eine Simkarte sparen und trotzdem die Öffnungsfunktionen der AES-App nutzen möchten.”* ■

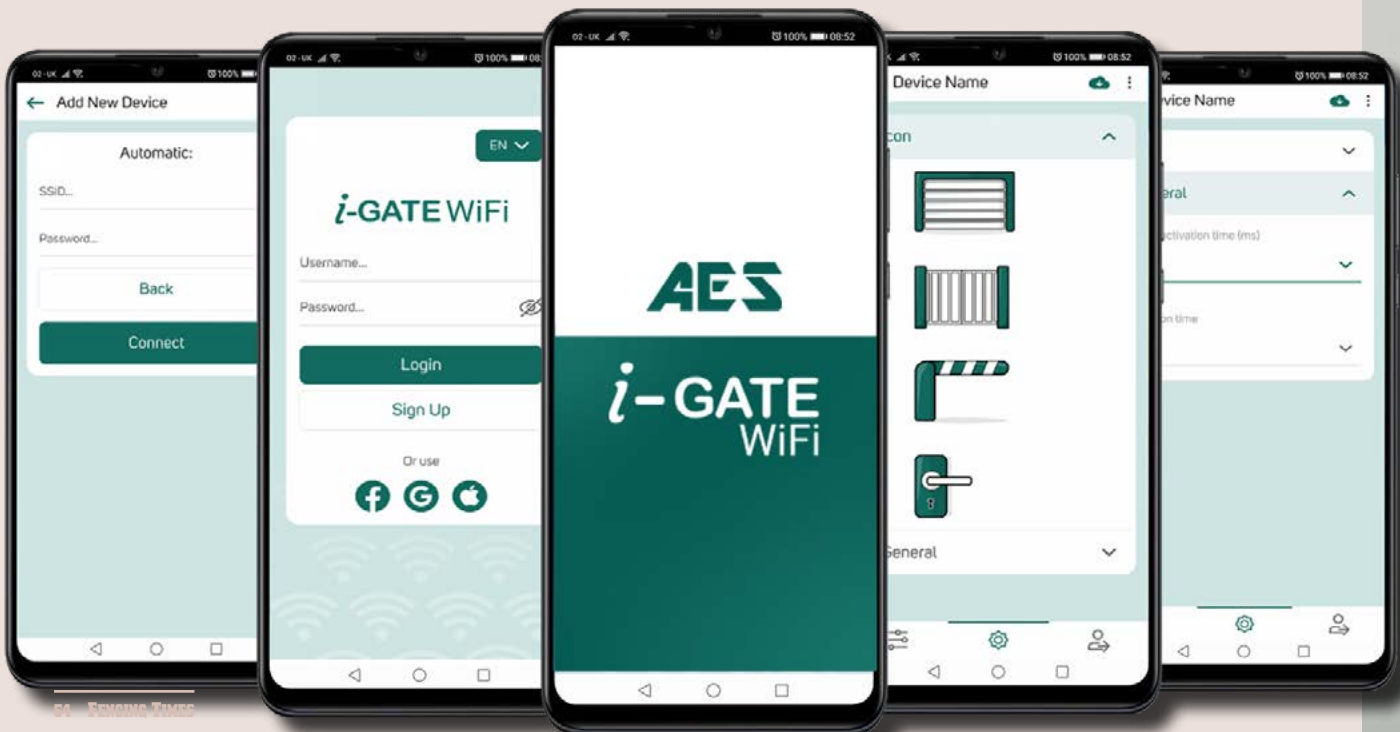



AES
GLOBAL

Thor Sagland



Krapp organisiert Hausmesse in Bochum

Krapp Eisen, ein deutscher Großhändler für Bauelemente und Zäune aus Lohne, 80 Kilometer unterhalb von Bremen, veranstaltete an einem Freitag im Januar eine Hausmesse in Bochum. Dort trafen sich Kunden und Lieferanten zu einem informativen Austausch in lockerer Atmosphäre.

Es war das zweite Mal, dass das Krapp-Event stattfand. *“Als wir vor zwei Jahren unser 125-jähriges Bestehen feierten, wollten wir das auf eine besondere Art und Weise tun,”* sagt Henrik Mählmeyer, der die Verkaufsabteilung für Zäune leitet. *“Damals haben wir neben einigen anderen Aktivitäten auch eine Hausmesse organisiert. Wir nannten sie ‘Krapp 360 Grad’, weil wir dort unsere Firma von allen Seiten zeigten. Das war ein so großer Erfolg, dass wir sofort gesagt haben, dass wir das öfter machen werden. Gesagt getan.”*

JAHRHUNDERTHALLEN

Die Veranstaltung fand in den Bochumer Jahrhunderthallen statt. *“Bochum liegt ziemlich zentral,”* sagt Mählmeyer. *“Die meisten unserer 26 Niederlassungen befinden sich im Nordwesten Deutschlands. Außerdem ist die Atmosphäre in den Jahrhunderthallen – einem renovierten Industriekomplex – ideal.”* Mehr als 1000 Kunden kamen in die 3000 Quadratmeter große Halle, in der knapp 50 Aussteller ihre Stände aufgebaut hatten. *“Wir sehen unsere Kunden gerne als Partner. Mit dieser Messe zeigen wir ihnen im Detail, was sie ihren Kunden anbieten können – und dass wir bereit stehen, sie beim Verkauf umfassend zu unterstützen.”*

Fotos: Frank Schönoldhe

Henrik Mählmeyer



Krapp Niederlassungen

MESSE

Bei den Zäunen und Toren zeigte Krapp nicht nur sein eigenes Spektrum an Doppelstabzäunen. *“Wir sind viel mehr als nur ein Mattengroßhändler,”* sagt Mählmeyer. *“Diese Messe war eine gute Gelegenheit, das zu zeigen. So war zum Beispiel der Schmuckzaunhersteller Rüschoff mit einem Stand vertreten, es gab gläserne Terrassenwände von Flexo Raumsysteme zu sehen, Schranken von Hörrmann und der Showtruck des Schiebtorherstellers Holler Tore war vor Ort. Und außerdem gab es natürlich viele Stände von Herstellern von Bauelementen. Ob Dübel von Fischer, ein neuer Schlagbohrer von Bosch oder Arbeitsschuhe von Atlas – ein Zaunbauer bekommt bei uns alles, was er braucht – nicht nur Zaunmaterial. Ich denke, damit sind wir ziemlich einzigartig auf dem deutschen Zaunmarkt.”*



GRÜNKOHL

Nach der Messe erwartete die Gäste ein Südoldenburger Abendessen. Eine Halle neben der Messehalle war zu diesem Zweck in ein Restaurant umgewandelt worden. Eigentümer Roland Krapp hielt eine kurze Begrüßungsrede, nach der ein typisch norddeutsches Gericht, Grünkohl mit Würstchen und Speck, verzehrt werden konnte. Der nächste Tag war für Schulungen und Trainings reserviert. Da Krapp nun ohnehin eine große Anzahl von Lieferanten an einem Ort versammelt hatte, nutzte es gleich die Gelegenheit, alle Verkaufsmitarbeiter ausgiebig schulen zu lassen. *„Auch das hilft dabei, unsere Kunden besser bedienen zu können,“* sagt Mählmeyer. *„Alles in allem war es ein sehr erfolgreiches Event. Die Entscheidung, es 2026 wieder zu veranstalten, ist bereits gefallen.“* ■



Jahreshallen Bochum



Holler weiht neues Werk ein

Der österreichische Schiebetorhersteller Holler Tore aus Wagna bei Graz hat Mitte Februar während der Expert Days 2024, einer zweitägigen Veranstaltung für Händler und Torinstallateure, sein neues Schiebetorwerk eingeweiht. Fencing Times war mit dabei.





HOLLER
TOP-TEAM-ANBIETER

“Seit wir vor etwa 15 Jahren vom Direktvertrieb auf den Verkauf über Händler und Installateure umgestiegen sind, versuchen wir alle vier Jahre Fachhandelstage zu organisieren,” sagt Gründer und Geschäftsführer Ewald Holler. “Das ist eine gute Möglichkeit, neue Produkte vorzustellen, denn so bekommen die Kunden ein komplett anderes Bild, als wenn sie etwas in einem Katalog sehen. Außerdem bleiben wir so in persönlichem Kontakt mit unseren Kunden, mit denen wir oft enge Partnerschaften pflegen, was für uns sehr wichtig ist. Wegen Corona, dem Bau des neuen Werks und einigen anderen Gründen war es sieben Jahre her, dass die letzten Fachtage stattfanden, es war also höchste Zeit. Auch bei der Produktentwicklung waren wir nicht untätig, so dass wir auch viele Neuheiten zeigen konnten.”

NEUHEITEN

Die Veranstaltung begann am Freitag um die Mittagszeit in der Veranstaltungshalle der Gemeinde Wagna. Dort wurden die mehr als dreihundert Teilnehmer aus zweiundzwanzig Ländern zunächst mit einem Mittagessen verwöhnt, bevor Holler selbst auf die Bühne kam, um sie zu begrüßen. Nach einer kurzen, allgemeinen Unternehmenspräsentation übergab er das Wort an mehrere andere Redner. Marcel Vionnet von Holler Schweiz stellte zum Beispiel die neuen bürstenlosen Antriebe vor. Diese sind jetzt für alle Schiebetore, Drehtore, Falttore und Schranken von Holler erhältlich. “Früher haben wir Antriebe von anderen Anbietern in unsere Tore eingebaut,” sagt er. “Jetzt stellen wir sie selbst her, damit wir sie vollständig an unsere spezifische Anwendung anpassen können. Mit unserer eigenen, universellen Steuerung, die alle Funktionen hat, die unsere Tore brauchen.” Mark Leinung von der deutschen Niederlassung stellte dann die neuen Holler-Schranken sowie den neuen Kopfantrieb für Drehtore vor, die eine komplette Eigenentwicklung sind. “Das Design und die Antriebe sind jetzt optimal aufeinander abgestimmt – und auf das Design der Schiebetore,” so Leinung. “Kunden, die ein Schiebetor für die Nacht mit einer Schranke für den täglichen Verkehr kombinieren, haben jetzt die ideale Kombination.”

INTERCOMS

Henk Sletering von Holler Benelux stellte das neue Intercom-Programm von Holler vor. “Früher haben wir jede Gegensprechanlage in ein Tor eingebaut, die ein Kunde wollte,” sagt er. “Das ist eine Menge Arbeit: Der Kunde muss uns die Gegensprechanlage schicken und dann müssen wir die Führungssäule genau an diese Gegensprechanlage anpassen. Oder der Kunde schickt uns nur eine Bohr- und Schneideschablone, aber dann hat der Kunde die Installationsarbeit und es kann zu Diskussionen kommen, wenn etwas nicht passt. Das machen wir auch jetzt noch so, aber um es sowohl dem Kunden als auch uns leichter zu machen, bieten wir jetzt auch eine Auswahl an Sprechanlagen als Standard in der Preisliste an. Der Kunde muss dann bei der Bestellung nur noch die Option ankreuzen, und im Werk wird alles so vorbereitet, dass die Sprechanlage direkt in die Säule eingebaut werden kann.”

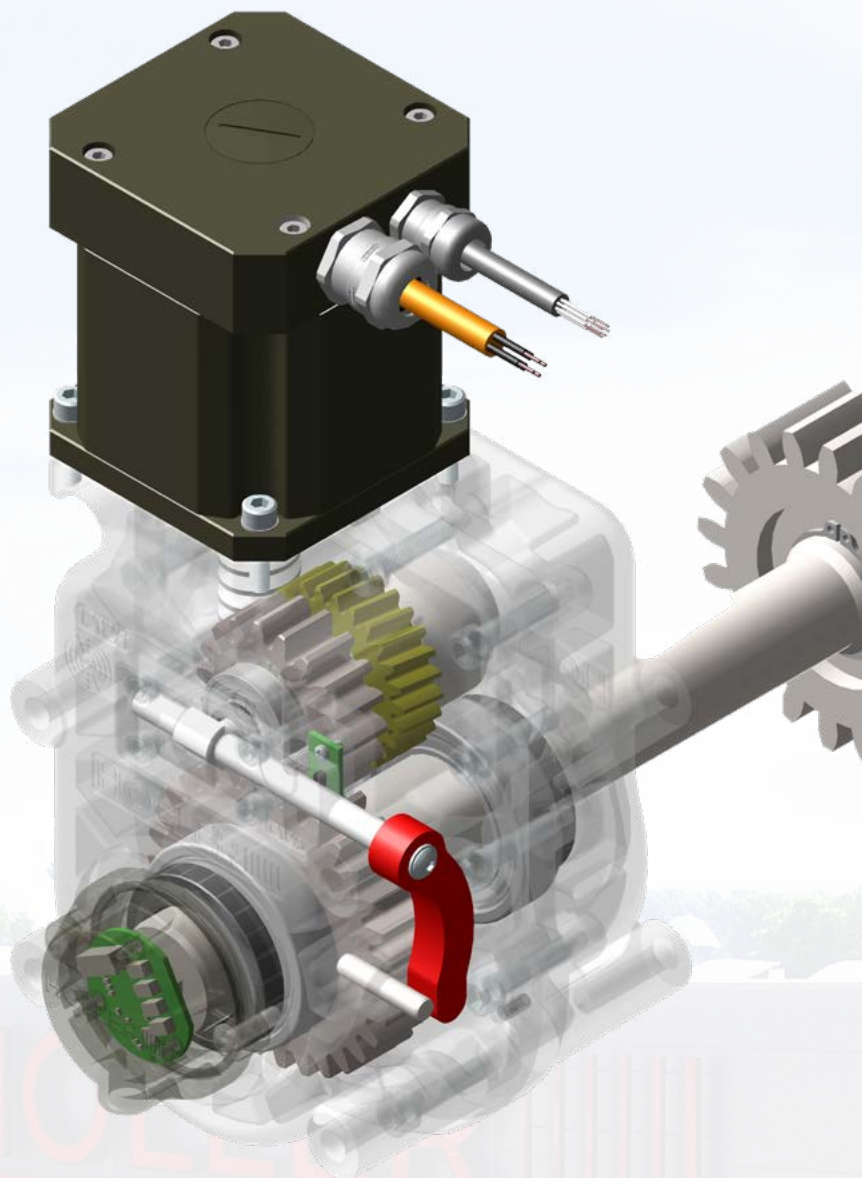



HOLLER GATE CONTROL

Martin Nordlander stellte die Holler Gate Control vor, mit der alle Holler-Tore jetzt ab Werk ausgestattet werden können. *„Mit Holler Gate Control machst du die Steuerung des Tores über das Internet zugänglich,“* erklärte er. *„Das hat enorme Vorteile. Der Installateur kann Störungen aus der Ferne ablesen, so dass er schon weiß, was mit einem Tor los ist, bevor er in sein Auto steigt. Das bedeutet nicht nur, dass du keine unnötigen Fahrten mehr machen musst, um das Glas der Lichtschranke zu reinigen, sondern auch, dass du – lukrative – Full-Service-Wartungsverträge anbieten kannst, bei denen du eine Störung behebst, noch bevor der Kunde überhaupt merkt, dass es eine Störung gab. Holler Gate Control hat auch Vorteile für den Kunden: Sie bietet ihm eine ganze Reihe von Zugangskontrollfunktionen, mit denen er bestimmten Benutzergruppen zu bestimmten Tageszeiten den Zugang gewähren oder verweigern kann.“*

SPECIALS

Ewald Hollers Tochter Lisa zeigte eine ganze Reihe von Sonderanfertigungen, die die Firma in den letzten Jahren gebaut hat, darunter 11 Meter hohe oder 70 Meter breite Schiebetore, mit Design- oder High-Security-Füllungen oder in Teleskopausführung. *„Es ist unmöglich, all diese verschiedenen Versionen oder Modifikationen in einer Broschüre unterzubringen,“* sagt sie. *„Aber wir möchten trotzdem zeigen, was alles möglich ist. Auf diese Weise geben wir den Leuten Ideen und ermutigen unsere Partner, mit den Sonderwünschen ihrer Kunden zu uns zu kommen. Denn wenn etwas technisch möglich ist, können wir es eigentlich immer herstellen.“*



Lisa Holler





BESCHICHTUNG

Thomas Sattler ist Miteigentümer der Pulverbeschichtungsfirma im ersten Holler-Werk. Er hat eine Präsentation über die Behebung der häufigsten Beschichtungsschäden gezeigt. *“Zäune und Tore erleiden beim Transport und bei der Montage manchmal kleinere Schäden,”* sagte er. *“Manchmal ist das die Schuld von jemandem, manchmal nicht – aber fast immer sind diese Schäden einfacher zu reparieren, als die meisten Leute denken.”* Sattler zeigte auf der Bühne, wie du eine Beschichtung, die weiß geworden ist, weil das Kondenswasser in der Verpackung von der Sonne aufgeheizt wurde, mit einem gewöhnlichen Heißluftföhn wieder in ihre ursprüngliche Farbe zurückversetzen kannst. *“Das ist ein Job von vielleicht fünf Minuten, mit dem du endlose Diskussionen mit dem Kunden vermeiden kannst,”* sagte er. Sattler zeigte auch, wie du Kratzer, Vertiefungen und andere Schäden einfach und fast unsichtbar mit einem Schleifgerät und etwas Lack reparieren kannst.

ENERGIE-ZAUN

Auch Ewald Holler selbst hatte ein paar Entwicklungen parat. Zum Beispiel stellte er eine neue Zaun-Mini-Energiezentrale vor, die sowohl für Balkone als auch für die Bodenmontage geeignet ist. Dabei handelt es sich um ein Paket, bei dem zwei Solarmodule in ein Standard-Zaunmodell eingebaut werden, komplett mit Wechselrichter. *“Das ganze Paket ist steckerfertig,”* sagt er. *“Alles, was der Kunde tun muss, ist, den Stecker einzustecken, und die Energie seines Zauns ist in seinem Haus verfügbar. Keine Genehmigung, kein Vertrag mit dem Energieversorger, kein komplizierter Ärger, einfach einen Teil des Stroms, den du tagsüber verbrauchst, von deinem Zaun entnehmen.”* Außerdem zeigte er einen neuen, selbst entwickelten Handsender, sprach über verschiedene Verbesserungen bei den Falttoren und stellte neue Modelle von Paket- und Briefkastensäulen vor.





RÖMERHÖHLE

Am Freitagabend wurden die Gäste in sechs Bussen zum Römersteinbruch Aflenz, etwas außerhalb von Wagna, gefahren. Das ist das älteste noch in Betrieb befindliche Bergwerk Österreichs, in dem eine besondere Art von Kalkstein unter Tage abgebaut wird. Dort war es Zeit zum Feiern. Die Gäste wurden in einem stillgelegten Teil des Bergwerks, der speziell für diesen Anlass dekoriert worden war, von den Opernsängern Nataša Trobentar Majcen und Sergej Rupreht mit Liedern aus dem Phantom der Oper unterhalten. Die besondere Akustik in den Höhlen des Bergwerks machte die Aufführung zu etwas ganz Besonderem. Die Opernsänger wurden von dem slowenischen Saxophonisten Oto Vrhovnik und der Gitarristin Dunja Vrhovnik abgelöst, die die Gäste am anderen Ende des musikalischen Spektrums mit Schlagerliedern und Sommerhits zum Mitsingen anregten.

WERK

Der Samstag begann um 9 Uhr morgens wieder in der Veranstaltungshalle in Wagna, wo die restlichen Präsentationen stattfanden. Gegen Mittag brachten Busse die Gäste zum Hauptsitz von Holler, wo sie ein kurzes Mittagessen einnahmen und die Produktionsanlagen der Firma besichtigten. Dort sahen viele zum ersten Mal das neue, 200 Meter lange und 10.000 Quadratmeter große Werk, das Holler im vergangenen Jahr Schritt für Schritt in Betrieb genommen hat. *“Wir haben die Produktion aller Schiebetore hierher verlegt,”* sagt Ewald Holler. *“Das bestehende Werk war dafür viel zu klein geworden, obwohl die jüngste Erweiterung dieses Werks auch erst ein paar Jahre zurückliegt. In dem bestehenden Werk stellen wir jetzt Dreh- und Falttore, Schranken, Antriebe und Sonderanfertigungen her.”*



SCHWEISSMASCHINE

Die Hauptkomponente des neuen Werks ist eine Hin- und Herfahrende Schweißmaschine, die Schiebetore vollautomatisch zusammenschweißt. Sie wurde speziell für Holler gebaut und hat zwei große Schweißtische, die Schiebetore von bis zu 17 Metern Länge aufnehmen können. *“Während der Roboter auf dem einen Schweißstisch arbeitet,”* erklärt Holler, *“können die Bediener auf dem anderen Schweißstisch alle Profile in einer Schablone bereitlegen. Dazu wird der Schweißstisch in eine schräge Position gebracht. Wenn alle Profile an ihrem Platz sind, dreht sich der Schweißstisch so, dass das Tor aufrecht steht. Die Maschine fährt dann über das Tor, woraufhin zwei Schweißroboter die Profile von zwei Seiten gleichzeitig verschweißen. Durch das gleichzeitige Schweißen von zwei Seiten wird das Tor gleichmäßig erwärmt und ein Verziehen verhindert. Außerdem ist es schneller. Wenn das Schweißen beendet ist, fährt die Maschine zum zweiten Schweißstisch, wo die Profile für das nächste Tor bereit liegen. Die Bediener nehmen nun das Tor mit einem Portalkran vom Tisch und bringen es in die – ebenfalls nagelneue – Pulverbeschichtungsanlage. Und dann beginnt der ganze Prozess wieder von vorne. Wenn die Anlage mit voller Kapazität läuft, wird alle acht Minuten ein Tor fertiggestellt.”*





INTERNE LOGISTIK

An der Vorderseite, vor dem Schweißroboter und der Beschichtungsanlage, befindet sich ein Bereich, in dem die Aluminiumprofile ankommen und zwischengelagert werden. *“Die verschiedenen Profile werden hier sofort sortiert,”* sagt Holler. *“Die Ober- und Unterholme, Zwischenpfosten und andere Profile, die zu einem Tortyp gehören, bekommen ein Farbetikett und liegen in Regalen, die in dieser Farbe beschichtet sind. Auf diese Weise machen wir es den Mitarbeitern leicht, schnell – schließlich haben sie nur acht Minuten Zeit – die richtigen Profile für ein Tor zusammensuchen und sie zum Schweißstisch zu bringen.”* Auf der anderen Seite der Anlage gibt es weitere Abteilungen, in denen die geschraubten Tore zusammengebaut werden, eine Abteilung, in der der Flügel und die Führungssäule zu einer Einheit zusammengebaut werden – *“Heiraten’ nennen wir das”* – und eine Abteilung, in der die gesamte Elektronik eingebaut wird und die Tore getestet werden. Schließlich gibt es noch eine Versandabteilung, in der die Flügel und die Säule wieder getrennt werden, damit mehr Tore auf einen LKW passen. *“Unsere Tore gehen in die ganze Welt, sie befinden sich inzwischen auf allen Kontinenten, haha. Aber selbst große Märkte wie die Niederlande, Polen oder sogar das benachbarte Deutschland sind schon so weit weg, dass wir eine Menge Transportkosten sparen können, wenn wir die Flügel separat auf den LKW laden. In unseren lokalen Niederlassungen oder bei unseren Händlern werden die Tore dann wieder zusammengebaut.”*



GALA

Der Höhepunkt der Veranstaltung war ein großes Galadinner am Samstagabend. Neben den Teilnehmern der Expert Days waren rund hundertfünfzig weitere Gäste anwesend, darunter Freunde, Familie und Bekannte aus dem Vereinsleben. Wagnas Bürgermeister Peter Stradner, Landesrätin Barbara Eibinger-Miedl vom Land Steiermark, Wirtschaftskammer-Vizepräsident Herbert Ritter und Wirtschaftsbund-Obmann Dietmar Schweigl hielten Reden, der Pfarrer der örtlichen Kirche segnete das neue Gebäude und dann war es endlich soweit: Das Band wurde durchgeschnitten und das neue Werk wurde offiziell eröffnet. Danach stärkten sich die Gäste an einem Buffet, das von einem Zauberer bereichert wurde, der mit verschiedenen Tricks an den Tischen vorbeiging. Es gab auch eine Ballerina, die hoch über den Gästen verschiedene gelenkige Kunststücke vorführte, zuerst in einem Reifen und später in einem Vorhang. Auch Holler selbst betrat mehrmals die Bühne und bedankte sich bei allen, die geholfen haben, das neue Werk überhaupt erst möglich zu machen. *“Es bedurfte einiger Anstrengungen, um überhaupt mit dem Bau beginnen zu können,”* sagt er. *“Das Grundstück, auf dem die Fabrik steht, gehörte sieben verschiedenen Bauern, die wir alle auszahlen mussten. Dann musste das Land im Flächennutzungsplan der Gemeinde von Ackerland in Industriegebiet geändert werden und dann mussten wir noch eine Baugenehmigung bekommen. Ohne die Unterstützung der Gemeinde Wagna hätten wir das nicht geschafft.”* Nach dem offiziellen Teil der Gala war es dann an der Zeit zum Feiern, um die Veranstaltung gemütlich ausklingen zu lassen. ■





ATTAS Profiltechnik für freitragende Schiebetore

- 5 Größen in Stahl, 1 Größe in Aluminium und 1 Größe in Edelstahl
- Für Tore mit einem Gewicht von bis zu 3.600 kg und bis zu 20 Meter lichter Durchfahrt
- Statisch berechnet für eine zuverlässige Funktion
- Ausgelegt für hohe Windlasten
- Überdimensionierte, kugelgelagerte Laufrollenböcke aus hochfestem Polyamid für hohe Laufruhe und Langlebigkeit
- Detaillierte Montageanleitung mit Fundamentplänen werden mitgeliefert

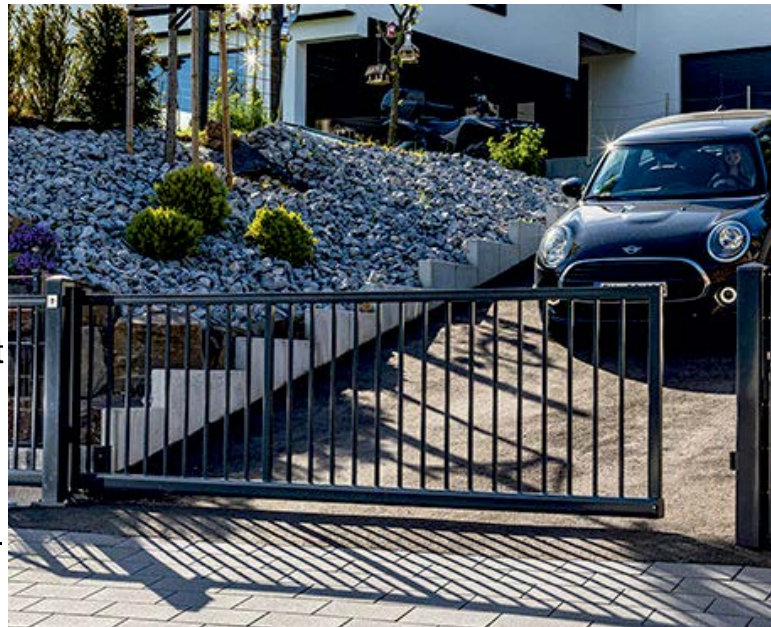

ATTAS Laufrollen aus V4A und Laufschiene aus eloxiertem Aluminium

- Im Vergleich zu V2A hat V4A eine zusätzliche Legierung mit 2 % Molybdän
- Laufrollen sind doppelt kugelgelagert und Kugellager sind ebenfalls aus Edelstahl
- Hochresistent gegenüber Salz und Chlor
- Perfekt für die Verarbeitung an Toren in Meeresregionen oder für Poolabdeckungen
- Laufrollen sind in 4 verschiedenen Größen und mit 3 verschiedenen Befestigungsarten verfügbar
- Aluminiumschiene können mit Hilfe von Verbindungsstiften ganz einfach miteinander verbunden und somit verlängert werden



Besuchen Sie uns auf der R+T 2024!



Halle 8
B91

Sie finden uns auch online unter

www.attas.de

oder

www.attashop.de

ATTAS GmbH
Boschstraße 25
71336 Waiblingen
Germany



Telefon: +49 7151 36902-0
E-Mail: info@attas.de

Locinox präsentiert Torschließer und -öffner in einem

Locinox, Hersteller von Torbeschlägen, Torschließern und Zugangskontrolle aus dem belgischen Waregem, bringt einen neuen Produkttyp auf den Markt: einen elektrischen Torschließer, der Fußgängertore nicht nur schließt, sondern auch öffnet. Der Venus erleichtert den Nutzern den Durchgang und bietet gleichzeitig Zugangskontrollfunktionen für den Torverwalter.



“Der Venus ist eine Revolution auf dem Gebiet der Fußgängertore”



Lieven
Pieters



“Der Venus ist eine Revolution auf dem Gebiet der Fußgängertore,” sagt Vertriebs- und Marketingleiter Lieven Pieters. “Es ist ein Produkt, das es bisher nicht gab. Du kannst damit eine Menge Benutzerfreundlichkeit und viele zusätzliche Funktionen zu einem Tor hinzufügen.”

TORSCHLIESSER

Wie die bestehenden hydraulischen Torschließer aus dem Locinox-Programm hilft auch der neue Venus beim Schließen des Torflügels. “Aber weil er elektrisch ist,” sagt Pieters, “kannst du mehr einstellen als nur die Schließgeschwindigkeit und die Kraft des letzten Schließvorgangs. Zum Beispiel kannst du jetzt auch die Anzahl der Sekunden oder Minuten einstellen, die der Torflügel offen bleiben soll. So wird sichergestellt, dass ein Benutzer das Tor nicht offen halten muss, sondern bequem hindurchgehen kann, bevor das Tor seine Schließbewegung beginnt.”

TORÖFFNER

Anders als hydraulische Schließer unterstützt der Venus auch die Öffnungsbewegung. “Ein kleiner Stoß gegen den Flügel genügt,” erklärt Pieters. “Der Elektromotor erledigt dann den Rest. Wir nennen das die Push-and-Go-Funktion. Du musst den Flügel nicht mehr selbst aufchieben – etwas, das bei einem hydraulischen Torschließer je nach Einstellung ziemlich viel Kraft erfordern kann. Wenn du den Venus mit einem elektrischen Anschlag kombinierst, kannst du ihn außerdem auf Kommando

öffnen. Du kannst dann eine Slimstone Tastatur – aber auch jeden anderen Signalgeber – daran anschließen, wie zum Beispiel einen Handsender, eine Gegensprechanlage oder ein GSM-Modul. Der Venus öffnet dann das Tor nach einem Knopfdruck.” Der neue Toröffner ist mit einem bürstenlosen Motor ausgestattet, der daher immer umkehrbar und auch ungebremst ist, weswegen er immer mit einem Schloss kombiniert wird.

ANWENDUNG

Der neue Venus ist für alle Situationen gedacht, in denen es viel Fußgängerverkehr gibt oder in denen behinderte Menschen regelmäßig das Tor passieren. “Für Fußgänger mit einer Gehhilfe oder im Rollstuhl ist der Venus natürlich ideal,” sagt Pieters. “Wir sehen auch viel Potenzial, zum Beispiel für Fahrradschuppen, wo es schwierig sein kann, das Tor mit einer Hand offen zu halten, während du dein Fahrrad mit der anderen Hand durchschiebst. Aber eigentlich kann der Venus überall eingesetzt werden, wo es viel Fußgängerverkehr gibt: in öffentlichen Gebäuden, Flughäfen, Krankenhäusern, Schulen und so weiter. Dort könnte ein hydraulischer Schließer den Verkehrsstrom verlangsamen, während der Venus das Tor schneller öffnet, als die Leute passieren können. Und schließlich ist er auch im privaten Bereich von großem Nutzen, wo Privatpersonen mit Fahrrädern, Schubkarren, Kinderwagen und schweren Einkaufstaschen das Tor passieren müssen. Der Venus bietet ihnen eine Menge zusätzlichen Komfort.”

TECHNIK

Der Antrieb des neuen Toröffners ist ein bürstenloser Motor, der sich automatisch entriegelt, wenn er Widerstand erhält oder gezwungen wird. *“Wenn ein Torbenutzer zu stark am Flügel drückt oder zieht, passiert nichts,”* sagt Pieters. *“Der Antrieb ignoriert das. Sobald die erzwungene Kraft nachlässt, bestimmt die Elektronik die Position des Flügels neu und die Software startet eine neue Öffnungs- oder Schließbewegung. Die automatische Entriegelungsfunktion bedeutet auch, dass du bei einem Stromausfall trotzdem einfach durch das Tor gehen kannst.”* Alle Komponenten – die stählernen Zahnräder des Getriebes, der Motor und die Motorsteuerung, die Stromversorgung, eine Warnleuchte und die gesamte Elektronik – befinden sich in einem kompakten Aluminiumgehäuse. *“Es ist buchstäblich und im übertragenen Sinne alles in einem. Es gibt keinen zusätzlichen Schrank mit Elektronik oder für die Stromversorgung. Und alles wurde für den Einsatz bei minus dreißig bis plus sieben Grad Celsius getestet, so dass der Venus immer funktioniert, egal wie das Wetter ist.”* Bevor der neue Öffner Ende Februar auf der R+T in Stuttgart vorgestellt wurde, durchlief der Venus eine halbe Million Testbewegungen. Dabei musste er nicht nur das Tor öffnen und schließen, sondern es wurde auch mit einer Kraft von 500 Newton gegen den Flügel geschlagen.

INSTALLATION

Um den neuen Venus zu installieren, musst du fünf Löcher bohren. *“Der Venus wird mit vier Quick-Fix-Dübeln befestigt,”* sagt Pieters. *“Zwei am Flügel und zwei am Pfosten. Außerdem wird noch ein Loch für die Verkabelung benötigt, das ist alles. Dafür liefern wir Bohrschablonen.”* Die Konfiguration aller Einstellungen erfolgt über eine App auf deinem Handy. *“Der Venus hat einen eigenen WLAN-Zugangspunkt. Die App stellt eine Verbindung zu diesem her – das funktioniert übrigens nur, wenn das Gehäuse mit einem Schlüssel geöffnet wird. Du kannst dann die Öffnungsgeschwindigkeit, die Schließgeschwindigkeit, die Öffnungszeit und die Öffnungskraft einstellen. Die App verfügt auch über einen praktischen Installationsassistenten, der dich genau durch den Installationsprozess führt.”* Der Venus ist mit drei verschiedenen Armen erhältlich: Es gibt einen Arm für die 90-Grad-Öffnung und einen für die 180-Grad-Öffnung sowie einen weiteren Arm, wenn der Flügel zwischen zwei Mauern montiert wird.



SICHER

Die Kräfte, die beim Öffnen oder Schließen freigesetzt werden, sind so gering, dass in den meisten Fällen keine zusätzlichen Sicherheitsleisten oder Lichtschranken benötigt werden.

“Es handelt sich um einen sogenannten Low-Energy-Antrieb,” sagt Pieters. “Die eingebaute Hinderniserkennung registriert den geringsten Widerstand und kehrt dann sofort die Bewegungsrichtung um. Du kannst nie zwischen dem Flügel und dem Schließpfosten eingeklemmt werden. Außerdem verfügt das Gehäuse über eine eingebaute Blinkleuchte, die zu blinken beginnt, sobald die Venus-Steuerung ein Öffnungs- oder Schließsignal erhält. Der Venus ist für den Einsatz in der EU zugelassen, die Zulassung für die USA folgt in Kürze.”

SPEZIFIKATIONEN

Ein Venus-Toröffner kann sowohl an links- als auch an rechtsöffnenden Toren installiert werden. Er ist für Tore mit einer Breite von bis zu 1400 Millimetern und einem Gewicht von bis zu 100 Kilogramm geeignet. Er passt auf Standard-Torpfosten mit einer Breite von 80 Millimetern und breiter, mit einem speziellen Adapterblech ist auch die Montage an einem 60-Millimeter-Pfosten möglich. Der maximale Öffnungswinkel beträgt 175 Grad. Der Venus kann sowohl mit 110 als auch mit 240 Volt betrieben werden und ist mit einem Gehäuse aus schwarzem oder blank eloxiertem Aluminium erhältlich. Locinox gibt standardmäßig zwei Jahre Garantie, und wer sich über die App registriert, erhält drei Jahre Garantie. ■







Livia Graf ist nicht nur Zaunbauerin, sondern auch eine Fotografin. Jedes Mal, wenn ihre Jungs ein Projekt fertiggestellt haben, fährt sie dorthin und macht wunderschöne Zaunfotos. Das hier ist eins davon.

INOVA[®]
bedeutet Verlässlichkeit.



www.berlemann.de

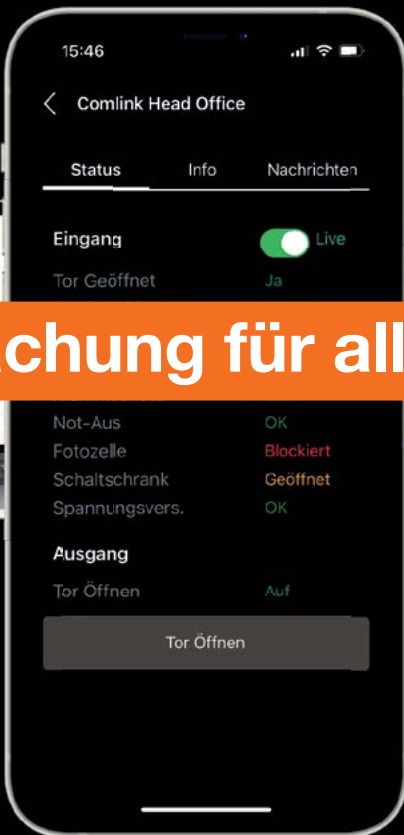

Fernüberwachung für alle Ihre Tore

**Fernüberwachung,
Zugangskontrolle und
vorausschauende Wartung.**

**Eine Lösung kompatibel mit
den meisten Steuerungen auf
dem Markt.**

FENCES IN THE NEWS

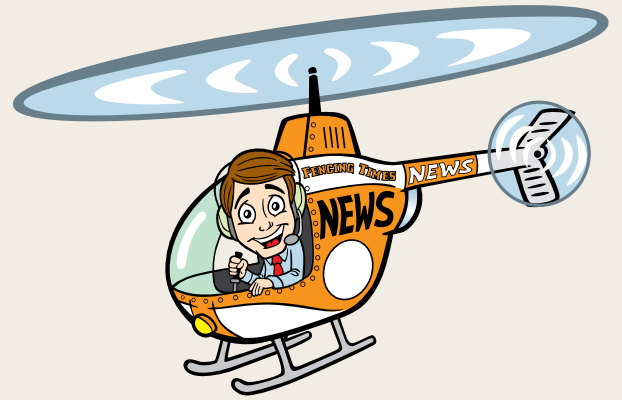

28 FEBRUAR 2024

Ski Resort Betreiber muss 600.000 Dollar Strafe für fatalen Zaunpfosten-Unfall zahlen



In Neuseeland wurde NZSki, der Betreiber des Coronet Peak Skigebiets, zur Zahlung von 600.000 neuseeländischen Dollar¹ verurteilt, weil die Firma es versäumt hatte, ein Sicherheitsnetz zu installieren,

das verhindert, dass Skifahrer in einen Zaun fahren. Der Zaun steht zwischen einer Skipiste und einem See und sollte verhindern, dass Skifahrer in den See fahren. NZSki hatte die 10 Pfosten, die der Piste am nächsten standen, mit Schaumstoffpolstern versehen, hielt es aber für sehr unwahrscheinlich, dass die weiter

entfernten Pfosten getroffen werden würden. Im Jahr 2014 schrieb ein Experte einen Bericht, in dem er empfahl, alle Pfosten zu polstern. NZSki kam dem nicht nach, woraufhin die Sache 2019 schrecklich schiefging: Anita Graf, eine 60-jährige Skilehrerin, die zuvor selbst in dem Gebiet unterrichtet hatte, fuhr mit voller

Geschwindigkeit in einen der Pfosten und war sofort tot. Das Gericht entschied nun, dass NZSki eine Mitschuld an ihrem Tod trägt und verhängte eine Geldstrafe von 440.000 Dollar. Außerdem muss NZSki 130.000 Dollar Schadensersatz zahlen, zuzüglich der Gerichtskosten von 28.000 Dollar. ■

¹) 600.000 neuseeländische Dollar sind etwa 335.000 Euro

Nachbarschaftsstreit um Zaun führt zu einer Forderung von 163.000 australischen Dollar



Wenn es beim Zaunbau um irrsinnige Summen geht, dann weißt du, dass es um Australien geht. In einer früheren Ausgabe haben wir über einen Zaun um eine Schule geschrieben, der 1,4 Millionen australische Dollar kosten durfte – dieses Mal geht es um eine Stützmauer in einem privaten Garten, die 163.424 Dollar² kostet. Was ist hier passiert? Jay Hall und seine Frau Kirsty bauten 2018 ihr eigenes Haus im Nordwesten von Sydney. Sie haben den Garten leicht erhöht und an der Grundstücksgrenze zu den Nachbarn eine Stützmauer mit einem Zaun darauf gebaut. Laut Jay waren seine Nachbarn damit

einverstanden. Aber selbst wenn das anfangs stimmte, waren sie zumindest nicht mehr einverstanden, als die Stützmauer dann gebaut war. Sie konnten beweisen, dass die Stützmauer 7 Zentimeter zu weit auf ihrem Grundstück stand und beschwerten sich darüber bei der Gemeinde Hills Shire, die die Genehmigung erteilt hatte. Daraufhin widersprachen die Beamten des Hill Shire Council die ursprüngliche Genehmigung für das Projekt und wiesen Jay Hall an, die Stützmauer zu versetzen. Diesmal erteilten die Nachbarn keine Erlaubnis, über deren Grundstück an dem Zaun zu arbeiten, so dass Hall 20.000 Dollar ausgeben musste, um eine 15.000 Dollar teure Stützmauer und einen Zaun neu zu bauen. Als

das erledigt war, kam jemand von der Gemeinde, um einen Blick darauf zu werfen, woraufhin Hall einen Brief erhielt, dass nun alles in Ordnung sei. Aber das gefiel den Nachbarn, der Familie Flyaks, nicht. Sie verklagten die Halls vor dem Land and Environment Court. Sie waren der Meinung, dass die Stützmauer nicht stark genug war und auch die Entwässerung nicht ihren Vorstellungen entsprach. Der Richter gab ihnen Recht und ordnete an, dass die Halls die Stützmauer und den Zaun entfernen und neu bauen lassen müssen, allerdings auf eine bessere Art und Weise. Und natürlich müssen sie die Gerichtskosten bezahlen. Ein erster Kostenvoranschlag belief sich auf 163.424 australische Dollar. Für einen Zaun. Laut

Jay Hall ist es die Schuld der Gemeinde, dass sein Zaun nicht in Ordnung war. *„Ich habe eine Genehmigung beantragt, alle Gebühren dafür bezahlt und alle Auflagen der Gemeinde erfüllt,“* sagte er. Die Gemeinde hat sich dazu nicht geäußert, aber angeboten, 10.000 Dollar für den neuen Zaun zu übernehmen. Seltsame Zustände bei diesen Australiern. Wie es ausgegangen ist, wissen wir noch nicht. Jay und Kirsty Hall können die 163.000 Dollar nicht bezahlen. Sollte das Urteil also Bestand haben, müssen sie ihr Haus verkaufen, um eine Stützmauer und einen Zaun an einem Haus bauen zu lassen, das ihnen nicht mehr gehört. Wenn mehr über den Fall bekannt wird, bringen wir dich auf den neuesten Stand. ■

²⁾ 163.424 Australische Dollar sind etwa 100.000 Euro

Bauern lernen Zäune setzen

Zaunbauer haben eine neue Gruppe von Konkurrenten. Zumindest die Zaunbauer im Bundesstaat Kentucky in den Vereinigten Staaten von Amerika. Die können ihre Sachen zusammenpacken, denn der Kentucky Forage and Grassland Council³, der Kentucky Agricultural Development Fund⁴ und das Kentucky Beef Network⁵ haben zusammen mit der University of Kentucky und der Kentucky State University im Oktober zwei richtige Zaunbau-Schultage veranstaltet. *“Zäune sind auf dem*

3) Ein Branchenverband von Futtermittelproduzenten

4) Eine Stiftung zur Förderung der landwirtschaftlichen Entwicklung

5) Das Kentucky Beef Network ist keine Fast-food-Kette, sondern eine Abteilung der Kentucky Cattlemen's Association (ein Branchenverband), der sich für die Belange der Rinderhalter einsetzt.

Bauernhof lebenswichtig,” sagt Chris Teutsch, Professor des UK Department of Plant and Soil Sciences, der im Forschungs- und Bildungszentrum der Universität von Kentucky in Princeton arbeitet. Ihm fiel sofort eine Abwandlung des amerikanischen Sprichworts ‘Good Fences, Good Neighbours’ ein: *“Good fences keep our livestock safe and our animals from getting out and disturbing our neighbours.”* Mit anderen Worten: ‘Gute Zäune schützen unser Vieh und verhindern, dass das Vieh ausbricht und den Nachbarn stört.’ Gut, dass es Universitäten und Professoren gibt, sonst wären wir wohl kaum selbst auf diese Idee gekommen. Wie dem auch sei, die Bauern aus Kentucky konnten also für

35 Dollar an einer eintägigen Fencing School teilnehmen, wo ihnen am Vormittag erklärt wurde, welche Zauntypen es gibt, was sie ungefähr kosten und wie man sie baut. Außerdem wurde ihnen erklärt, welche Neuheiten es beim Zaunbau gibt und welche Zaungesetze in Kentucky gelten. Am Nachmittag wurde geübt, wie man Pfosten setzt, Streben herstellt und wie Maschendraht gespannt und geknotet wird. Für uns Zaunexperten ist es faszinierend zu lesen, dass du offenbar in Kentucky offenbar innerhalb von einem Tag lernen kannst, wie du Zäune setzt. Hätten wir das gewusst, hätten wir nicht jahrelang mit einem Vorarbeiter auf Montage gemusst. Aber Spaß beiseite:

Wir glauben nicht, dass die Zaunbauer in Kentucky jetzt zitternd in einer Ecke ihrer Werkstatt sitzen und Angst haben, dass sie keine Aufträge mehr bekommen, weil die Bauern ihre Zäune jetzt selbst setzen werden. Das haben die Bauern schon vorher gemacht – jetzt machen sie es höchstens ein bisschen besser. Aber wir fragen uns ernsthaft, warum die Bauernstiftung und die Branchenverbände die beiden Universitäten von Kentucky eingeschaltet haben. Wenn du uns fragst, wären sie besser beraten gewesen, ein paar erfahrene Zaunprofis zu fragen. Oder hatten diese vielleicht keine Zeit, weil sie gerade die Kühe melken mussten? ■

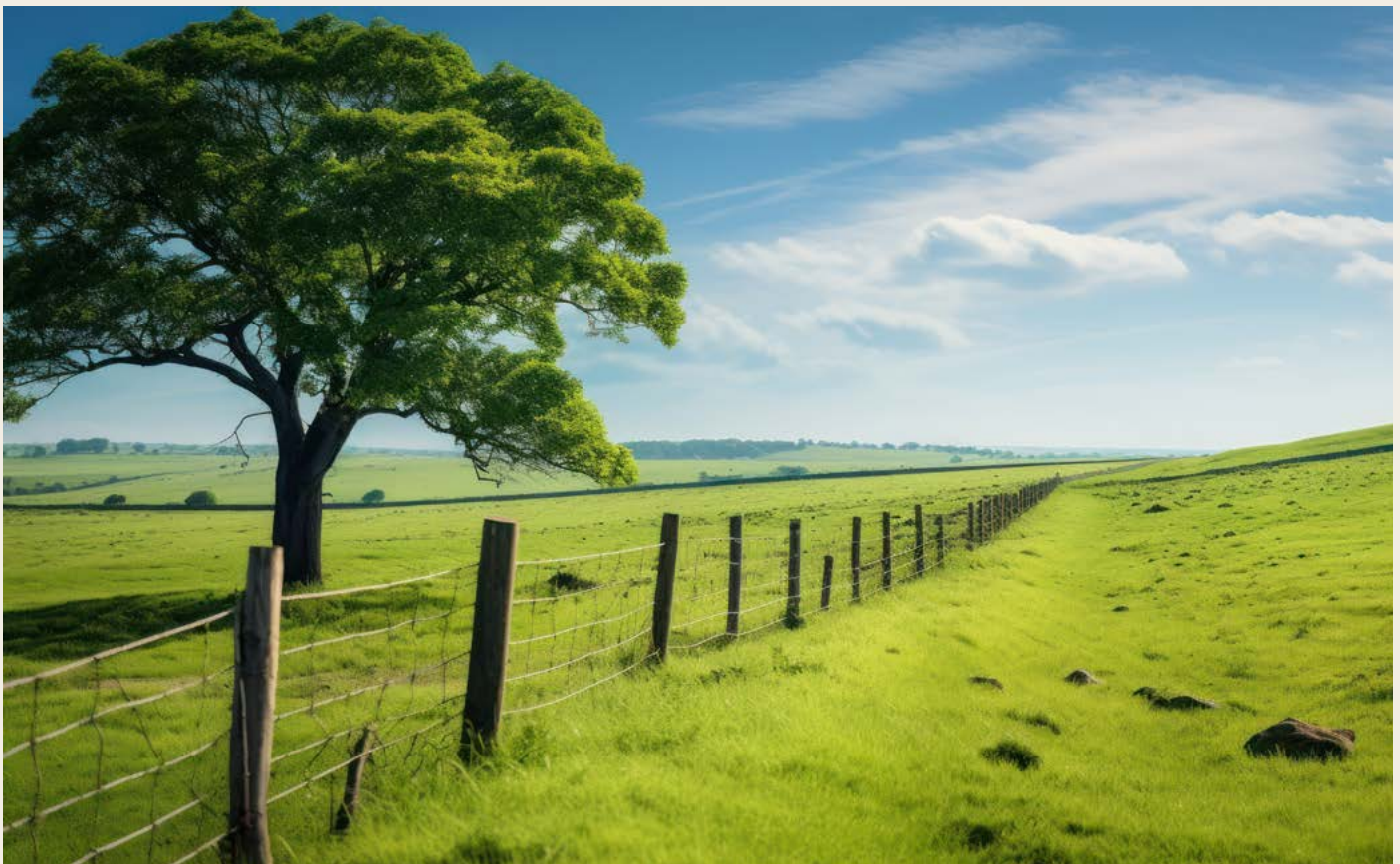

Loch im Dingo-Zaun bleibt wegen bürokratischem Hickhack offen

Für den letzten Artikel in dieser Rubrik kehren wir nach Australien zurück. Denn dort gibt es den Dingo Fence, einen 5600 Kilometer langen Zaun, der quer über den Kontinent verläuft – wir haben schon viel darüber geschrieben. Er wurde ab 1860 von Schafzüchtern gebaut, die ihre Schafe im Süden vor den Dingos⁶ im Norden

schützen wollten. Der Zaun wird heute von den Bundesstaaten verwaltet, von West nach Ost beziehungsweise South Australia, New South Wales und Queensland. Weil der Zaun in sehr schlechtem Zustand war, haben diese Staaten vor etwa 10 Jahren damit begonnen, ihn zu reparieren oder zu erneuern. Große Abschnitte sind inzwischen fertiggestellt, aber an der Grenze zwischen South Australia und New South Wales gibt es eine große Lücke

von 32 Kilometern, wo der Zaun einfach nicht repariert wird. Die Entscheidung, diese 32 Kilometer komplett zu erneuern, wurde bereits 2019 getroffen, aber weil die Anforderungen an den Zaun in den beiden Bundesstaaten unterschiedlich sind, die Wetterbedingungen regelmäßig extrem sind und das Genehmigungsverfahren kompliziert ist, wurde seit mehr als vier Jahren kein Zaun mehr gesetzt. Natürlich sehr zum Unmut der Schafzüchter,

die befürchten, dass eine zu große Population von Dingos durch den Zaun eindringen könnte. Im letzten Herbst gab es einige Treffen zwischen den Schafzüchterverbänden und den staatlichen Behörden und es wurden Versprechungen gemacht, dass der Bau nun bald beginnen wird. Die örtlichen Schafzüchter haben noch wenig Vertrauen in die Sache, aber wer Lust auf einen Job von 32 Kilometern hat, kann sich ruhig schon einmal umhören. ■

6) Der Dingo ist ein verwilderter Hund aus Australien, von dem angenommen wird, dass er vom indischen Steppenwolf abstammt. Wahrscheinlich wurden sie vor etwa 5000 Jahren von Menschen als Haustiere gehalten. Sie verwilderten jedoch wieder und entwickelten so als Exoten eine Lebensweise, die der von Wölfen sehr ähnlich ist. Dingos sind viel kleiner als Wölfe und haben das Gewicht eines mittelgroßen Hundes (10 bis 15 kg).





Jetzt mit neuem
Konfigurator-Tool
für unsere
Vertriebspartner

MEIN-ZAUN
KONFIGURATOR



mein-zaun.de

Vorteile:

- ✓ schnelle Angebotserstellung nach Ihren Aufmaßvorgaben
- ✓ Fertigung auf Maß
- ✓ einfache Montage
- ✓ unendliche Designmöglichkeiten
- ✓ riesiges Lagerprogramm für Zaun und Sichtschutz

Wartungsfreie Materialien:

- ✓ Kunststoff (Fenster-PVC)
- ✓ Aluminium
- ✓ Resysta
- ✓ WPC
- ✓ Glas
- ✓ Lichtsysteme

Werden Sie unser Vertriebspartner!



Sicht- und Lärmschutzzäune



Vorgartenzaunsysteme



LED-Lichtsysteme



SCHRANKEN.DE

SCHRANKEN - ZUBEHÖR - MONTAGE

SHOWROOMS IN BERLIN • HAMBURG • FRANKFURT



*SCHRANKEN,
TERMINALS UND
VIELES MEHR FÜR
IHRE PROJEKTE.*



*DREHKREUZE UND
DREHTORE ZUR
ABSICHERUNG VON
AUSSENAREALEN.*



*NUMMERSCHILD-
ERKENNUNG UND RFID-
LÖSUNGEN FÜR DIE ZU-
FAHRSKONTROLLE.*

*W. ARNOLD GMBH
INFO@SCHRANKEN.DE
+49 6103 201270*

*BESONDERE KONDITIONEN
FÜR ZAUNBAUER UND
WIEDERVERKÄUFER.*

*WIR BEGLEITEN SIE BEI DER
PLANUNG, MONTAGE UND
INBETRIEBNAHME.*